

WSPT1

WIRELESS POOL AND POND THERMOMETER

DRAADLOZE THERMOMETER VOOR ZWEMBAD/VIJVER

THERMOMÈTRE SANS FIL POUR PISCINE/BASSIN DE JARDIN

TERMÓMETRO INALÁMBRICO PARA PISCINA/ESTANQUE

DRAHTLOSES THERMOMETER FÜR SCHWIMMBAD/TEICH



USER MANUAL	3
GEbruikersHANDLEIDING	6
NOTICE D'EMPLOI	9
MANUAL DEL USUARIO	12
BEDIENUNGSANLEITUNG	15

Main station – Basisstation – Station principale – Unidad principal – Haupteinheit

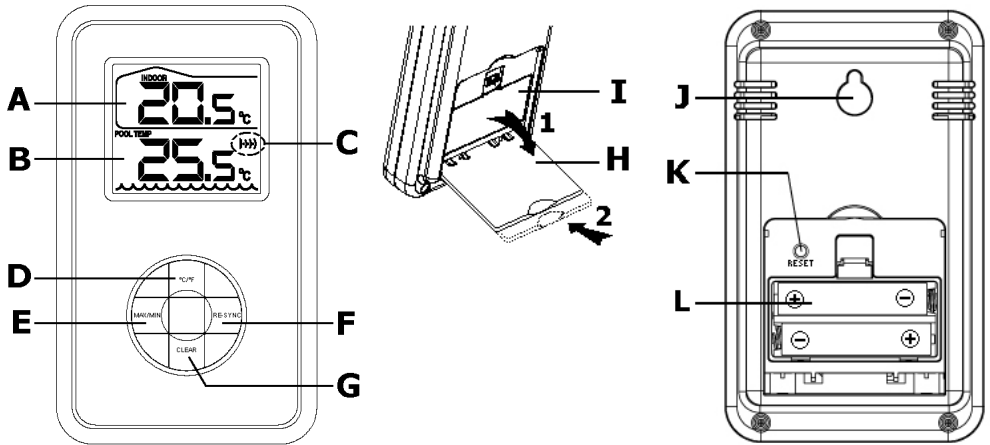

External sensor – Externe sensor – capteur externe – Sensor externo – Externer Sensor

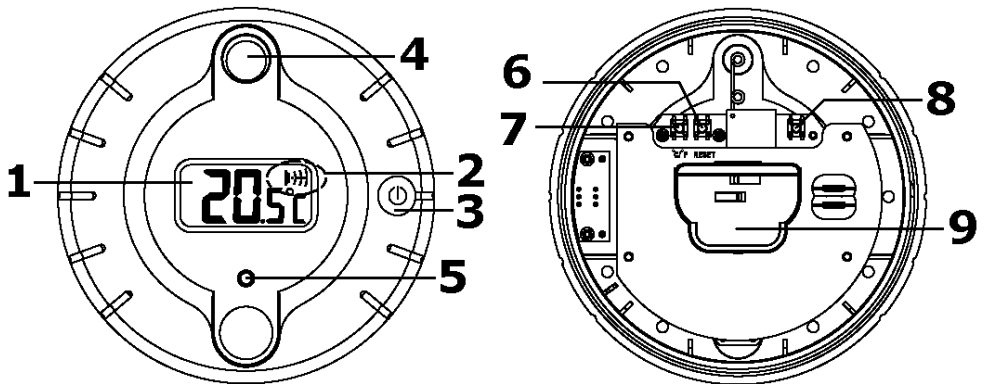

User manual

1. Introduction

To all residents of the European Union

Important environmental information about this product



This symbol on the device or the package indicates that disposal of the device after its lifecycle could harm the environment.

Do not dispose of the unit (or batteries) as unsorted municipal waste; it should be taken to a specialized company for recycling.

This device should be returned to your distributor or to a local recycling service.

Respect the local environmental rules.

If in doubt, contact your local waste disposal authorities.

Thank you for choosing the Velleman! Please read the manual thoroughly before bringing this device into service. If the device was damaged in transit, don't install or use it and contact your dealer.

2. Safety Instructions



Keep out of reach of children and unauthorized users.



The main station is for indoor use only. Keep this device away from rain, moisture, splashing or dripping liquids.

3. General Guidelines

Refer to the **Velleman® Service and Quality Warranty** on the last pages of this manual.

- Protect this device from shocks and abuse. Avoid brute force when operating the device.
- Protect the device against extreme heat and dust.
- Avoid contact with corrosive materials e.g. alcohol, cleaning agents ...
- Familiarise yourself with the functions of the device before actually using it.
- All modifications of the device are forbidden for safety reasons. Damage caused by user modifications to the device is not covered by the warranty.
- Only use the device for its intended purpose. Using the device in an unauthorised way will void the warranty.
- Damage caused by disregard of certain guidelines in this manual is not covered by the warranty and the dealer will not accept responsibility for any ensuing defects or problems.

4. Features

- measures indoor and outdoor (pool/hot tub/...) temperature simultaneously
- used for: pool, hot tub, pond, boat, lake ...
- temperature indication: °C or °F
- max. / min. temperature trend indicator
- external sensor:
 - waterproof floating thermometer
 - submersible structure
 - chemical and UV resistant
- contents: 1x main station, 1x external sensor (WSPT1/TX)

5. Overview

Refer to the illustrations on page 2 of this manual.



main station	
A indoor temperature	G clear button
B pool temperature	H foldable stand
C link status indicator	I battery cover
D °C/°F selector	J wall mounting hole
E max/min button	K reset button
F re-sync button	L battery compartment

external sensor			
1	pool temperature	interior view ¹ - bottom	
2	link status indicator	6	reset button
3	power on/off button	7	°C/°F selector
4	antenna	8	not used
5	status LED	9	battery compartment

¹ to open: turn the top part (with antenna) counter clockwise

6. Use

- Make sure batteries are present inside main station and external sensor (refer to §8).
 - When batteries are present, the main unit will display the indoor temperature [A]. To toggle between °C or °F display, press the °C/°F selector [D].
 - Hold the external sensor ±1m (±3ft) from the main station and press the power on/off button [3].
 - The local temperature is shown on the display [1]. To toggle between °C or °F display, open the external sensor by turning the top (with antenna) counter clockwise. Press the °C/°F selector [7]. Verify that the rubber seal is in place and in good condition. Place the top back and secure it by turning clockwise.
- Note:** when the external sensor is open, no temperature is measured or displayed.
- The external sensor will now attempt to connect to the main station. The status of the link between the main unit and external sensor is indicated by the link status indicators on the main unit [C] and on the external sensor [2]:

	steady	no signal detection
	blinking	sending/receiving signal
	steady	main and external sensor synchronized

- When the main station does not receive a (valid) signal, the outdoor temperature indication [B] remains blank (--.-). Press the re-sync button [F] to try again.
 - The external sensor will send temperature data to the main station every 3 minutes, indicated by a blinking status LED [5] and blinking link status indicators [2] and [C].
- Note:** Working frequency is 433MHz. Signal transmission/reception may be interfered by other devices using the same frequency. If this interference is temporarily, normal operation will resume once the source of interference disappears.
- Place the main unit indoors, preferably in line-of-sight of the external sensor, but keep at least 1m (3ft) distance from metal window frames or sources of interference e.g. computer monitors, TV-sets.... Mount the unit on the wall using the wall mounting hole [J] or flip down the foldable stand [H] and secure it by pushing it inside the housing (see the illustration on page 2).
 - Place the external sensor in a pool/hot tub/pond/..., protected from direct sunlight and (heavy) rain. The maximum distance from the main unit is ±30m (100ft), but distance is reduced depending on the number, size and type of obstacles between main station and external sensor.
 - The maximum and minimum measured temperatures are stored in memory. To recall the memory, press the max/min button [E] once to see the maximum [A] and minimum [B] indoor temperature. Press the max/min button [E] again to see the maximum [A] and minimum [B] outdoor temperature. Press again or simply wait ±10s to return to normal display.
 - Press the clear button [G] to clear the maximum and minimum temperature memory.
 - To reset the main station, press the reset button [K] which is located under the foldable stand [H] at the back of the device. This will also clear the stations' memory and re-initiates the wireless communication link.
 - When the low battery indication  appears in the indoor temperature display area [A] or pool temperature display area [B], replace the batteries of the main station respectively the external sensor (see §8).

7. Troubleshooting

- No outdoor temperature is displayed.
 - Verify whether the external sensor is on. Make sure the batteries of the external sensor are still sufficiently charged.

- Press the re-sync button **[F]** and wait ± 6 minutes. If this doesn't help, verify whether the distance between main station and external sensor is within limits and no interference is present.
- Outdoor temperature reading is (much) higher than water temperature.
 - The external sensor is probably in direct sunlight. Move it to a shady area.

8. Batteries

main station

- Flip down the foldable stand **[H]** to see the battery cover **[I]**.
- Remove the battery cover **[I]** and insert 2 new identical 1.5V size AAA batteries in accordance with the polarity markings inside the battery compartment **[L]**.
- Close the battery compartment and press the reset button **[K]**.
- The indoor temperature is shown and the link status indicator **[C]** flashes.

external sensor

- Open the external sensor by turning the head counter clockwise. Slide the top part out of the housing. The battery compartment becomes visible. **Be careful** not to touch the electronic circuitry.
- Slide the battery compartment cover downward to open it. Insert 2 new identical 1.5V size AA batteries in accordance with the polarity markings inside the battery compartment.
- Press the reset button **[6]**.
- Verify that the rubber seal is in place and in good condition. Place the top back and secure it by turning clockwise.

General

- Do not attempt to recharge non-rechargeable batteries, do not puncture or do not throw batteries in fire as they might explode.



WARNING:

**Handle batteries with care, observe warnings on battery casing.
 Dispose of batteries in accordance with local regulations.
 Keep the batteries away from children.**

9. Technical specifications

transmission frequency	433 MHz
transmission range	$\leq 30\text{m}$ ($\leq 100\text{ft}$)
measuring range	$-40^{\circ}\text{C} \sim +60^{\circ}\text{C}$ ($-40^{\circ}\text{F} \sim 140^{\circ}\text{F}$) $\pm 0.1^{\circ}\text{C}$ (0.2°F)
main station	
LCD size	41 x 36mm
power supply	2x 1.5V AAA (LR03C, incl.)
dimensions	72 x 24 x 121mm
weight	$\pm 100\text{g}$
external sensor	
LCD size	34 x 15mm
storage temperature	$-50^{\circ}\text{C} \sim +70^{\circ}\text{C}$ ($-58^{\circ}\text{F} \sim 158^{\circ}\text{F}$), non-condensing
power supply	2x 1.5V AA (LR6C, incl.)
dimensions	$\varnothing 100 \times 155\text{mm}$
weight	$\pm 205\text{g}$

Use this device with original accessories only. Velleman nv cannot be held responsible in the event of damage or injury resulted from (incorrect) use of this device.

**For more info concerning this product, please visit our website www.velleman.eu.
 The information in this manual is subject to change without prior notice.**

© COPYRIGHT NOTICE

This manual is copyrighted. **The copyright to this manual is owned by Velleman Components nv.** All worldwide rights reserved. No part of this manual may be copied, reproduced, translated or reduced to any electronic medium or otherwise without the prior written consent of the copyright holder.

Gebruikershandleiding

1. Inleiding

Aan alle ingezetenen van de Europese Unie

Belangrijke milieu-informatie betreffende dit product



Dit symbool op het toestel of de verpakking geeft aan dat, als het na zijn levenscyclus wordt weggegooid, dit toestel schade kan toebrengen aan het milieu. Gooi dit toestel (en eventuele batterijen) niet bij het gewone huishoudelijke afval; het moet bij een gespecialiseerd bedrijf

terechtkomen voor recyclage. U moet dit toestel naar uw verdeler of naar een lokaal recyclagepunt brengen. Respecteer de plaatselijke milieuwetgeving.

Hebt u vragen, contacteer dan de plaatselijke autoriteiten betreffende de verwijdering.

Dank u voor uw aankoop! Lees deze handleiding grondig voor u het toestel in gebruik neemt. Werd het toestel beschadigd tijdens het transport, installeer het dan niet en raadpleeg uw dealer.

2. Veiligheidsinstructies



Houd buiten het bereik van kinderen en onbevoegden.



Het station is enkel geschikt voor gebruik binnenshuis. Bescherm het station tegen regen, vochtigheid, extreme temperaturen, stof en opspattende vloeistoffen.

3. Algemene richtlijnen

Raadpleeg de **Velleman® service- en kwaliteitsgarantie** achteraan deze handleiding.

- Bescherm tegen schokken. Vermijd brute kracht tijdens de bediening.
- Bescherm tegen extreme temperaturen en stof.
- Houd beide toestellen uit de buurt van agressieve producten zoals alcohol en reinigingsmiddelen.
- Leer eerst de functies van het toestel kennen voor u het gaat gebruiken.
- Om veiligheidsredenen mag u geen wijzigingen aanbrengen. Schade door wijzigingen die de gebruiker heeft aangebracht valt niet onder de garantie.
- Gebruik het toestel enkel waarvoor het gemaakt is. Bij onoordeelkundig gebruik vervalt de garantie.
- De garantie geldt niet voor schade door het negeren van bepaalde richtlijnen in deze handleiding en uw dealer zal de verantwoordelijkheid afwijzen voor defecten of problemen die hier rechtstreeks verband mee houden.

4. Eigenschappen

- meet gelijktijdig de binnen- en buitentemperatuur (zwembad, vijver...)
- geschikt voor zwembaden, bubbelbaden, vijvers, enz.
- temperatuurweergave: °C of °F
- aanduiding van minimum- en maximumtemperatuur
- externe sensor:
 - waterdichte, drijvende thermometer
 - volledig onderdompelbaar
 - bestand tegen uv-stralen en chemische producten
- inhoud: 1x station, 1x externe sensor (**WSPT1/TX**)

5. Omschrijving

Raadpleeg de figuren op pagina 2 van deze handleiding.



station	
A binnentemperatuur	G CLEAR
B temperatuur zwembad	H opvouwbare standaard
C aanduiding link	I deksel batterijvak
D selectieknop °C/°F	J montagegat
E MAX/MIN	K resetknop
F RESYNC	L batterijvak

externe sensor		
1	temperatuur zwembad	binnenkant¹ – onderkant
2	aanduiding link	6 resetknop
3	aan-uitschakelaar	7 selectieknop °C/°F
4	antenne	8 <i>niet van toepassing</i>
5	statusled	9 batterijvak

¹ om te openen, draai het bovenste deel (met de antenne) naar links

6. Gebruik

- Plaats de batterijen in het station en in de externe sensor (zie §8).
 - Het station geeft de binnentemperatuur [**A**] weer. Druk op de selectieknop [**D**] om te schakelen tussen °C en °F.
 - Houd de externe sensor op een afstand van ± 1 m van het station en druk de aan-uitschakelaar [**3**] in.
 - De externe sensor geeft de lokale temperatuur [**1**] weer. Draai het bovenste deel van de externe sensor open en druk op de selectieknop [**7**] om te schakelen tussen °C en °F. Zorg bij het dichtdraaien dat de pakking niet verschuift.
- Opmerking:** De externe sensor geeft geen temperatuur weer wanneer u hem opent.
- De externe sensor probeert zich nu met het station te synchroniseren. De status wordt door de statusaanduiding op het station [**C**] en de externe sensor [**2**] weergegeven:

	continu	geen signaal aanwezig
	knipperen	signaalontvangst
	continu	station en externe sensor zijn gesynchroniseerd

- Indien het station geen signaal ontvangt, zal de temperatuurweergave [**B**] niet weergegeven worden (-.-.). Druk op RESYNC [**F**] om de toestellen opnieuw te synchroniseren.
 - De externe sensor zendt de temperatuurgegevens om de 3 minuten naar het station door. Dit wordt weergegeven door de knipperende statusled [**5**] en de knipperende statusaanduiding [**2**] en [**C**].
- Opmerking:** De externe sensor en het station zenden aan een frequentie van 433 MHz. Bij aanwezigheid van andere toestellen die dezelfde frequentie gebruiken, kan er storing ontstaan. De storing verdwijnt eens de andere toestellen verwijderd worden.
- Plaats het station binnenshuis op een afstand van minstens 1 m van metalen ramen of computermonitors, televisietoestellen, enz. Bevestig het station aan de muur via het montagegat [**J**] of vouw de standaard [**H**] open (zie figuur 2).
 - Plaats de externe sensor in het zwembad of bassin, beschermd tegen de zon en hevige regen. Het maximale zendbereik bedraagt ± 30 m (minder indien er zich obstakels tussen externe sensor en station bevinden).
 - De minimum- en maximumtemperaturen worden in het geheugen opgeslagen. Om een opgeslagen waarde op te vragen, druk eenmaal op MAX/MIN [**E**] om de minimum- [**A**] en maximumtemperatuur [**B**] **binnenshuis** weer te geven, druk opnieuw om de minimum- [**A**] en maximumtemperatuur [**B**] **buitenshuis** weer te geven, druk een derde maal of wacht ± 10 seconden om naar de normale weergave terug te keren.
 - Druk op CLEAR [**G**] om de minimum- en maximumtemperatuur uit het geheugen te wissen.
 - Druk op de resetknop [**K**] onderaan de standaard [**H**] om het station te resetten. Bij het resetten zal ook het geheugen gewist worden en zullen externe sensor en station opnieuw synchroniseren.
 - Vervang de batterijen van zodra het symbool  op de display [**A**][**B**] verschijnt (zie §8).

7. Problemen en oplossingen

- De display geeft geen temperatuur weer.
 - Controleer of de externe sensor ingeschakeld is en of de batterijen voldoende geladen zijn.
 - Druk op RESYNC [**F**] en wacht een zestal minuten. Zorg ervoor dat beide toestellen zich binnen het zendbereik bevinden en dat ze geen storing ondervinden.
- De weergegeven buitentemperatuur is hoger dan de temperatuur van het water.
 - De externe sensor is blootgesteld aan de zon. Verplaats de externe sensor naar een schaduwrijke plek.

8. De batterijen

station

- Vouw de standaard **[H]** open.
- Verwijder het deksel van het batterijvak **[I]** en plaats twee nieuwe AAA-batterijen van 1,5 V van hetzelfde type volgens de polariteitsaanduidingen.
- Sluit het batterijvak **[L]** en druk op de resetknop **[K]**.
- De binnentemperatuur wordt weergegeven en de statusaanduiding **[C]** knippert.

externe sensor

- Draai het bovenste deel naar links en open de externe sensor. Schuif het bovenste deel uit de behuizing. Raak het elektronisch circuit niet aan.
- Open het deksel van het batterijvak en plaats twee nieuwe AA-batterijen van 1,5 V van hetzelfde type volgens de polariteitsaanduidingen.
- Druk op de resetknop **[6]**.
- Zorg dat de pakking niet verschuift en plaats het bovenste deel op de externe sensor. Draai naar rechts om de externe sensor te sluiten.

algemeen

- Herlaad geen alkalinebatterijen. Doorboor geen batterijen en gooi ze nooit in het vuur.



LET OP: Observeer de richtlijnen op de verpakking van de batterijen. Houd de batterijen buiten het bereik van kinderen.

9. Technische specificaties

zendfrequentie	433 MHz
zendbereik	≤ 30 m
meetbereik	-40°C ~ +60°C ± 0,1°C
station	
afmetingen lcd-scherm	41 x 36 mm
voeding	2x 1,5 V AAA (LR03C, meegelev.)
afmetingen	72 x 24 x 121 mm
gewicht	± 100 g
externe sensor	
afmetingen lcd-scherm	34 x 15 mm
opslagtemperatuur	-50°C ~ +70 °C, niet-condenserend
voeding	2x 1,5 V AA (LR6C, meegelev.)
afmetingen	Ø 100 x 155 mm
gewicht	± 205 g

Gebruik dit toestel enkel met originele accessoires. Velleman nv is niet aansprakelijk voor schade of kwetsuren bij (verkeerd) gebruik van dit toestel. Voor meer informatie omtrent dit product, zie www.velleman.eu. De informatie in deze handleiding kan te allen tijde worden gewijzigd zonder voorafgaande kennisgeving.

© AUTEURSRECHT

Velleman Components nv heeft het auteursrecht voor deze handleiding.

Alle wereldwijde rechten voorbehouden. Het is niet toegestaan om deze handleiding of gedeelten ervan over te nemen, te kopiëren, te vertalen, te bewerken en op te slaan op een elektronisch medium zonder voorafgaande schriftelijke toestemming van de rechthebbende.

NOTICE D'EMPLOI

1. Introduction

Aux résidents de l'Union européenne

Des informations environnementales importantes concernant ce produit



Ce symbole sur l'appareil ou l'emballage indique que l'élimination d'un appareil en fin de vie peut polluer l'environnement. Ne pas jeter un appareil électrique ou électronique (et des piles éventuelles) parmi les déchets municipaux non sujets au tri sélectif ; une déchèterie traitera

l'appareil en question. Renvoyer les équipements usagés à votre fournisseur ou à un service de recyclage local. Il convient de respecter la réglementation locale relative à la protection de l'environnement.

En cas de questions, contacter les autorités locales pour élimination.

Nous vous remercions de votre achat ! Lire la présente notice attentivement avant la mise en service de l'appareil. Si l'appareil a été endommagé pendant le transport, ne pas l'installer et consulter votre revendeur.

2. Consignes de sécurité



Garder hors de la portée des enfants et des personnes non autorisées.



La station ne convient qu'à un usage à l'intérieur. Protéger la station contre la pluie, l'humidité et les projections d'eau.

3. General Guidelines

Se référer à la **garantie de service et de qualité Velleman®** en fin de notice.

- Protéger contre les chocs et traiter avec circonspection pendant l'opération.
- Tenir à l'écart de la poussière et de la chaleur extrême.
- Protéger contre les produits corrosifs comme l'alcool et les produits nettoyants.
- Se familiariser avec le fonctionnement avant l'emploi. Les dommages occasionnés par des modifications par le client ne tombent pas sous la garantie.
- Toute modification est interdite pour des raisons de sécurité.
- N'utiliser qu'à sa fonction prévue. Un usage impropre annule d'office la garantie.
- La garantie ne s'applique pas aux dommages survenus en négligeant certaines directives de cette notice et votre revendeur déclinera toute responsabilité pour les problèmes et les défauts qui en résultent.

4. Caractéristiques

- mesure simultanément les températures intérieure et extérieure (piscine, bassin...)
- convient pour piscines, jacuzzis, bassins, étangs, etc.
- affichage de température en °C ou °F
- indication des températures minimale et maximale
- capteur externe
 - thermomètre flottant étanche
 - entièrement submersible
 - résiste aux UV et aux produits chimiques
- contient 1x station, 1x capteur externe (WSPT1/TX)

5. Description

Se référer aux illustrations à la page 2 de cette notice.



station			
A	température intérieure	G	CLEAR
B	température de l'eau	H	support
C	état de transmission	I	couvercle du compartiment des piles
D	sélecteur °C/°F	J	trou de montage
E	MAX/MIN	K	bouton de réinitialisation
F	RESYNC	L	compartiment des piles

capteur externe			
1	température de l'eau	vue intérieure ¹ – vue de bas	
2	état de transmission	6	bouton de réinitialisation
3	interrupteur marche/arrêt	7	sélecteur °C/°F
4	antenne	8	<i>non applicable</i>
5	DEL d'état	9	compartiment des piles

¹ ouvrir le capteur externe en tournant la partie supérieure (avec l'antenne) vers la gauche

6. Emploi

- Insérer les piles dans la station et dans le capteur externe (voir §8).
 - La station affiche la température intérieure **[A]**. Commuter entre l'affichage en °C ou en °F en enfonçant le sélecteur °C/°F **[D]**.
 - Tenir le capteur externe à une distance de ± 1 m de la station et enfoncer l'interrupteur marche/arrêt **[3]**.
 - La température locale s'affiche **[1]**. Pour sélectionner l'affichage °C/°F, ouvrir le capteur externe en tournant la partie supérieure (avec l'antenne) vers la gauche et enfoncer le sélecteur °C/°F **[7]**. S'assurer que le joint soit parfaitement aligné et placer la partie supérieure sur le capteur externe. Tourner la partie supérieure pour fermer le capteur externe.
- Remarque** : Le capteur externe n'affiche pas de température lorsqu'il est ouvert.
- Le capteur externe se synchronise avec la station. L'état de synchronisation entre les deux unités s'affiche sur la station **[C]** comme sur le capteur externe **[2]** :

	continu	pas de signal
	clignotement	transmission/réception du signal
	continu	synchronisation de la station et du capteur externe

- La température de l'eau **[B]** ne s'affiche pas (---) si la station ne reçoit pas de signal **[B]**. Enfoncer la touche RESYNC **[F]** pour resynchroniser les unités.
- Le capteur externe transmet les données vers la station toutes les 3 minutes. Ceci est indiqué par la DEL d'état clignotante **[5]** et les indications d'état clignotantes **[2]** et **[C]**.

Remarque : Les unités transmettent les données à une fréquence de 433 MHz. La réception du signal peut être perturbée en présence d'un autre appareil émettant à cette même fréquence. La réception devrait s'établir une fois l'appareil intrus désactivé.

- Installer la station à l'intérieur, de préférence à une distance de minimum 1 m de toute armature métallique ou source d'interférence (écran d'ordinateur, téléviseur, etc.). La station peut être fixée au mur grâce au trou de montage **[J]** ou utilisée en pose libre en dépliant le support **[H]** (voir illustration à la page 2).
- Placer le capteur externe dans la piscine, bassin ou autre à l'abri du soleil ou de la pluie. La portée est de ± 30 m (ou inférieur en présence d'obstacles entre la station et le capteur externe).
- Les températures minimale et maximale sont sauvegardées en mémoire. Enfoncer la touche MAX/MIN **[E]** pour afficher les valeurs maximale **[A]** et minimale **[B] intérieures**, enfoncer la touche MAX/MIN une deuxième fois pour afficher les valeurs maximale **[A]** et minimale **[B] extérieures**, enfoncer la touche MAX/MIN une troisième fois ou patienter une dizaine de secondes pour revenir à l'affichage normal.
- Enfoncer la touche CLEAR **[G]** pour effacer le contenu mémorisé.
- Réinitialiser la station en enfonçant le bouton RESET **[K]** situé sous le support **[H]** à l'arrière de l'appareil. Une réinitialisation effacera également la mémoire et resynchronisera les unités.
- Remplacer les piles dans l'appareil dès que le symbole  s'affiche **[A][B]** (voir §8).

7. Problèmes et solutions

- La température de l'eau ne s'affiche pas.
 - Allumer le capteur externe. Vérifier si les piles dans le capteur externe sont suffisamment chargées.
 - Enfoncer la touche RESYNC **[F]** et patienter ± 6 minutes. Respecter la distance maximale entre la station et le capteur externe, et retirer toute source d'interférence à proximité des unités.
- La valeur affichée est démesurée par rapport à la température réelle de l'eau.
 - Le capteur externe est exposé au soleil. Le déplacer vers un endroit ombragé.

8. Batteries

station

- Déplier le support **[H]** afin de découvrir le couvercle du compartiment des piles **[I]**.
- Ouvrir le compartiment des piles **[L]** et insérer deux piles de 1,5 V type R03 selon les indications de polarité.
- Refermer le compartiment des piles et enfoncer le bouton RESET **[K]**.
- La température intérieure s'affiche et l'indication d'état **[C]** clignote.

capteur externe

- Ouvrir le capteur externe en tournant la partie supérieure (avec l'antenne) vers la gauche. Retirer la partie supérieure hors du boîtier. Ne pas toucher le circuit électronique.
- Ouvrir le compartiment des piles et insérer deux piles de 1,5 V type R6 selon les indications de polarité.
- Enfoncer le bouton RESET **[6]**.
- S'assurer que le joint soit parfaitement aligné et placer la partie supérieure sur le capteur externe. Tourner la partie supérieure pour fermer le capteur externe.

en général

- Ne pas recharger des piles alcalines, ne jamais perforez des piles et ne jamais les jeter au feu.



ATTENTION : Respecter les consignes sur l'emballage des piles. Garder les piles hors de la portée des enfants.

9. Spécifications techniques

fréquence de transmission	433 MHz
portée de transmission	≤ 30 m
plage de mesure	-40°C ~ +60°C ± 0,1°C
station	
dimensions afficheur LCD	41 x 36 mm
alimentation	2x 1,5 V AAA (LR03C, incl.)
dimensions	72 x 24 x 121 mm
poids	± 100 g
capteur externe	
dimensions afficheur LCD	34 x 15 mm
température de stockage	-50°C ~ +70 °C, sans condensation
alimentation	2x 1,5 V AA (LR6C, incl.)
dimensions	Ø 100 x 155 mm
poids	± 205 g

N'employer cet appareil qu'avec des accessoires d'origine. SA Velleman ne sera aucunement responsable de dommages ou lésions survenus à un usage (incorrect) de cet appareil. Pour plus d'information concernant cet article, visitez notre site web www.velleman.eu. Toutes les informations présentées dans cette notice peuvent être modifiées sans notification préalable.

© DROITS D'AUTEUR

SA Velleman Components est l'ayant droit des droits d'auteur pour cette notice.

Tous droits mondiaux réservés. Toute reproduction, traduction, copie ou diffusion, intégrale ou partielle, du contenu de cette notice par quelque procédé ou sur tout support électronique que se soit est interdite sans l'accord préalable écrit de l'ayant droit.

MANUAL DEL USUARIO

1. Introducción

A los ciudadanos de la Unión Europea

Importantes informaciones sobre el medio ambiente concerniente a este producto



Este símbolo en este aparato o el embalaje indica que, si tira las muestras inservibles, podrían dañar el medio ambiente. No tire este aparato (ni las pilas, si las hubiera) en la basura doméstica; debe ir a una empresa especializada en reciclaje. Devuelva este aparato a su distribuidor o a la unidad de reciclaje local. Respete las leyes locales en relación con el medio ambiente.

Si tiene dudas, contacte con las autoridades locales para residuos.

¡Gracias por haber comprado el **WSPT1**! Lea atentamente las instrucciones del manual antes de usarlo. Si el aparato ha sufrido algún daño en el transporte no lo instale y póngase en contacto con su distribuidor.

2. Instrucciones de seguridad



Mantenga el aparato lejos del alcance de personas no capacitadas y niños.

El aparato sólo está apto para el uso en interiores. No exponga este equipo a lluvia, humedad, temperaturas extremas, polvo ni a ningún tipo de salpicadura o goteo.

3. Normas generales

Véase la **Garantía de servicio y calidad Velleman®** al final de este manual del usuario.

- No agite el aparato. Evite usar excesiva fuerza durante el manejo y la instalación.
- No exponga este aparato a polvo, humedad y temperaturas extremas.
- Proteja el aparato contra los productos corrosivos como el alcohol y detergentes.
- Familiarícese con el funcionamiento del aparato antes de utilizarlo.
- Por razones de seguridad, las modificaciones no autorizadas del aparato están prohibidas.
- Utilice sólo el aparato para las aplicaciones descritas en este manual. Su uso incorrecto anula la garantía completamente.
- Los daños causados por descuido de las instrucciones de seguridad de este manual invalidarán su garantía y su distribuidor no será responsable de ningún daño u otros problemas resultantes.

4. Características

- mide simultáneamente la temperatura interior y exterior (piscina, estanque, etc.)
- apto para piscina, jacuzzi, estanque, etc.
- visualización de la temperatura en °C o °F
- indicación de la temperatura mín. y máx.
- sensor externo
 - termómetro flotante resistente al agua
 - completamente sumergible
 - resistente a los rayos UV y los productos químicos
- incluye 1x unidad principal, 1x sensor externo (**WSPT1/TX**)

5. Descripción

Véase las figuras en la página 2 de este manual del usuario.



unidad principal	
A temperatura interior	G CLEAR
B temperatura del agua	H soporte
C estado de transmisión	I tapa del compartimiento de pilas
D selector °C/°F	J agujero de montaje
E MAX/MIN	K botón de reinicialización
F RESYNC	L compartimiento de pilas

sensor externo			
1	temperatura del agua	parte interior ¹ – parte inferior	
2	estado de transmisión	6	botón de reinicialización
3	interruptor ON/OFF	7	selector °C/°F
4	antena	8	no aplicable
5	LED de estado	9	compartimiento de pilas

¹ Abra el sensor externo al girar la parte superior (con la antena) hacia la izquierda

6. Uso

- Introduzca las pilas en la unidad principal y el sensor externo (véase §8).
 - La unidad principal visualiza la temperatura interior **[A]**. Conmuta entre la visualización en °C o °F al pulsar el selector °C/°F **[D]**.
 - Mantenga el sensor externo a una distancia de ± 1 m de la unidad principal y pulse el interruptor ON/OFF **[3]**.
 - La temperatura local se visualiza **[1]**. Para seleccionar la visualización °C/°F, abra el sensor externo al girar la parte superior (con la antena) hacia la izquierda y pulse el selector °C/°F **[7]**. Asegúrese de que la junta esté alineada perfectamente y ponga la parte superior en el sensor externo. Gire la parte superior para cerrar el sensor externo.
- Nota:** El sensor externo no visualiza la temperatura si está abierto.
- El sensor externo se sincroniza con la unidad principal. El estado de sincronización entre las dos unidades se visualiza tanto en la unidad principal **[C]** como el sensor externo **[2]**:

	señal continua	no hay una señal
	parpadeo	transmisión/recepción de la señal
	señal continua	sincronización de la unidad principal y el sensor externo

- La temperatura del agua **[B]** no se visualiza (---) si la unidad principal no recibe una señal **[B]**. Pulse la tecla RESYNC **[F]** para volver a sincronizar las unidades.
- El sensor externo transmite los datos a la unidad principal todos los 3 minutos. Esto se indica por el LED de estado intermitente **[5]** y las indicaciones de estado intermitentes **[2]** y **[C]**.

Nota: Las unidades transmiten los datos a una frecuencia de 433 MHz. Es posible que otro aparato emitiendo a la misma frecuencia perturbe la recepción de la señal. La recepción se restablecerá después de haber desactivado este aparato.

- Instale la unidad principal en el interior, preferentemente a una distancia de mín. 1m de partes metálicas u otras fuentes de interferencia (pantalla del ordenador, televisor, etc.). Es posible fijar la unidad principal a la pared gracias al agujero de montaje **[J]**. También puede instalarla de manera autónoma en una mesa al desplegar el soporte **[H]** (véase la fig. en la página 2).
- Ponga el sensor externo en la piscina, un estanque, etc. protegido contra el sol o la lluvia. El alcance es de ± 30m (o inferior si hay obstáculos entre la unidad principal y el sensor externo).
- La temperatura mín. y máx. Se guardan. Pulse la tecla MAX/MIN **[E]** para visualizar los valores máx. **[A]** y mín. **[B] interiores**. Pulse la tecla MAX/MIN una segunda vez para visualizar los valores máx. **[A]** y mín. **[B] exteriores**. Vuelva a pulsar la tecla MAX/MIN una tercera vez o espere unos diez segundos para volver a la visualización normal.
- Pulse la tecla CLEAR **[G]** para borrar el contenido guardado.
- Reinicialice la unidad principal al pulsar el botón RESET **[K]** en la parte inferior del soporte **[H]** de la parte trasera del aparato. Una reinicialización borrará también la memoria y volverá a sincronizar las unidades.
- Reemplace las pilas del aparato en cuanto el símbolo  se visualice **[A][B]** (véase §8).

7. Solución de problemas

- La temperatura del agua no se visualiza.
 - Active el sensor externo. Controle si las pilas del sensor externo están suficientemente cargadas.
 - Pulse la tecla RESYNC **[F]** y espere ± 6 minutos. Respete la distancia máx. entre la unidad principal y el sensor externo y quite cualquier fuente de interferencias cerca de los aparatos.
- El valor visualizado es superior a la temperatura del agua.
 - El sensor externo está expuesto al sol. Póngalo a la sombra.

8. Las pilas

Unidad principal

- Despliegue el soporte [H] para visualizar la tapa del compartimiento de pilas [1].
- Abra el compartimiento de pilas [L] e introduzca dos pilas AAA de 1,5V. Controle la polaridad.
- Cierre el compartimiento de pilas y pulse el botón RESET [K].
- La temperatura interior se visualiza y la indicación de estado [C] parpadea.

Sensor externo

- Abra el sensor externo y gire la parte superior (con la antena) hacia la izquierda. Saque la parte superior de la caja. **No** toque el circuito electrónico.
- Abra el compartimiento de pilas e introduzca dos pilas AA de 1,5V. Controle la polaridad.
- Pulse el botón RESET [6].
- Asegúrese de que la junta esté alineada perfectamente y ponga la parte superior en el sensor externo. Gire la parte superior para cerrar el sensor externo.

En general

- No recargue las pilas alcalinas. Nunca perforo pilas y nunca las eche al fuego.



¡OJO! Respete las advertencias del embalaje. Mantenga las pilas lejos del alcance de niños.

9. Especificaciones

frecuencia de transmisión	433 MHz
rango de transmisión	≤ 30 m
rango de medición	-40°C ~ +60°C ± 0,1°C
unidad principal	
dimensiones pantalla LCD	41 x 36 mm
alimentación	2x 1,5 V AAA (LR03C, incl.)
dimensiones	72 x 24 x 121 mm
peso	± 100 g
sensor externo	
dimensiones pantalla LCD	34 x 15 mm
temperatura de almacenamiento	-50°C ~ +70 °C, sin condensado
alimentación	2x 1,5 V AA (LR6C, incl.)
dimensiones	Ø 100 x 155 mm
peso	± 205 g

Utilice este aparato sólo con los accesorios originales. Velleman NV no será responsable de daños ni lesiones causados por un uso (indebido) de este aparato. Para más información sobre este producto, visite nuestra página web www.velleman.eu. Se pueden modificar las especificaciones y el contenido de este manual sin previo aviso.

© DERECHOS DE AUTOR

Velleman NV dispone de los derechos de autor para este manual del usuario.

Todos los derechos mundiales reservados. Está estrictamente prohibido reproducir, traducir, copiar, editar y guardar este manual del usuario o partes de ello sin previo permiso escrito del derecho habiente.

BEDIENUNGSANLEITUNG

1. Einführung

An alle Einwohner der Europäischen Union

Wichtige Umweltinformationen über dieses Produkt



Dieses Symbol auf dem Produkt oder der Verpackung zeigt an, dass die Entsorgung dieses Produktes nach seinem Lebenszyklus der Umwelt Schaden zufügen kann. Entsorgen Sie die Einheit (oder verwendeten Batterien) nicht als unsortiertes Hausmüll; die Einheit oder verwendeten Batterien müssen von einer spezialisierten Firma zwecks Recycling entsorgt werden. Diese Einheit muss an den Händler oder ein örtliches Recycling-Unternehmen retourniert werden. Respektieren Sie die örtlichen Umweltvorschriften.

Falls Zweifel bestehen, wenden Sie sich für Entsorgungsrichtlinien an Ihre örtliche Behörde.

Wir bedanken uns für den Kauf des **WSPT1!** Lesen Sie diese Bedienungsanleitung vor Inbetriebnahme sorgfältig durch. Überprüfen Sie, ob Transportschäden vorliegen. Sollte dies der Fall sein, verwenden Sie das Gerät nicht und wenden Sie sich an Ihren Händler.

2. Sicherheitshinweise



Halten Sie Kinder und Unbefugte vom Gerät fern.



Nur für die Anwendung im Innenbereich. Schützen Sie das Gerät vor Regen und Feuchte, Staub und extremen Temperaturen. Setzen Sie das Gerät keiner Flüssigkeit wie z.B. Tropf- oder Spritzwasser, aus.

3. Allgemeine Richtlinien

Siehe **Velleman® Service- und Qualitätsgarantie** am Ende dieser Bedienungsanleitung.

- Vermeiden Sie Erschütterungen. Vermeiden Sie rohe Gewalt während der Installation und Bedienung des Gerätes.
- Schützen Sie das Gerät vor extremen Temperaturen, Staub und Feuchte.
- Halten Sie beide Geräte von aggressiven Produkten wie z.B. Alkohol und Reinigungsmitteln fern.
- Nehmen Sie das Gerät erst in Betrieb, nachdem Sie sich mit seinen Funktionen vertraut gemacht haben.
- Eigenmächtige Veränderungen sind aus Sicherheitsgründen verboten.
- Verwenden Sie das Gerät nur für Anwendungen beschrieben in dieser Bedienungsanleitung sonst kann dies zu Schäden am Produkt führen und erlischt der Garantieanspruch.
- Bei Schäden, die durch Nichtbeachtung der Bedienungsanleitung verursacht werden, erlischt der Garantieanspruch. Für daraus resultierende Folgeschäden übernimmt der Hersteller keine Haftung.

4. Eigenschaften

- misst gleichzeitig die Innen- und Außentemperatur (Schwimmbad, Teich, usw.)
- eignet sich für Schwimmbad, Whirlpool, Teich, usw.
- Temperaturanzeige: °C of °F
- Anzeige der Mindest- und Höchsttemperatur
- Externer Sensor:
 - wasserdichtes Schwimmthermometer
 - völlig untertauchbar
 - UV-fest und beständig gegen chemische Produkte
- Lieferumfang: 1x Haupteinheit, 1x externer Sensor (**WSPT1/TX**)

5. Umschreibung

Siehe Abbildungen, Seite 2 dieser Bedienungsanleitung.

Haupteinheit	
A Innentemperatur	G CLEAR
B Temperatur Schwimmbad	H faltbarer Fuß
C Link-Anzeige	I Deckel Batteriefach
D Wählschalter °C/°F	J Montageloch
E MAX/MIN	K RESET-Taste
F RESYNC	L Batteriefach



Externer Sensor

1	Temperatur Schwimmbad	Innenseite¹ – Unterseite	
2	Link-Anzeige	6	RESET-Taste
3	EIN/AUS-Schalter	7	Wählschalter °C/°F
4	Antenne	8	<i>nicht zutreffend</i>
5	Status-LED	9	Batteriefach

¹ zum Öffnen, drehen Sie den oberen Teil (mit der Antenne) nach links

6. Anwendung

- Legen Sie die Batterien in die Haupteinheit und den externen Sensor ein (siehe §8).
 - Die Haupteinheit zeigt die Innentemperatur **[A]** an. Drücken Sie den Wählschalter **[D]** um zwischen °C und °F zu schalten.
 - Halten Sie den externen Sensor in einem Abstand von ± 1m der Haupteinheit und drücken Sie den EIN/AUS-Schalter **[3]**.
 - Der externe Sensor zeigt die Temperatur vor Ort **[1]** an. Drehen Sie den oberen Teil des externen Sensors auf und drücken Sie den Wählschalter **[7]** um zwischen °C und °F zu schalten. Beachten Sie beim Zudrehen, dass die Gummidichtung sich nicht verschiebt.
- Bemerkung:** Der externe Sensor zeigt keine Temperatur an wenn Sie ihn öffnen.
- Der externe Sensor versucht nun, sich mit der Haupteinheit zu synchronisieren. Der Status wird auf der Haupteinheit **[C]** und dem externen Sensor **[2]** angezeigt:

	kontinuierlich	Es gibt kein Signal
	blinken	Signalempfang
	kontinuierlich	Haupteinheit und externer Sensor sind synchronisiert

- Wenn die Haupteinheit kein Signal empfängt, wird die Temperaturanzeige **[B]** nicht angezeigt (--.-). Drücken Sie RESYNC **[F]** um die Geräte wieder zu synchronisieren.
 - Der externe Sensor sendet der Haupteinheit die Temperaturdaten jede 3 Minuten. Die blinkende Status-LED **[5]**, die blinkende Link-Anzeige **[2]** und **[C]** zeigt dies an.
- Bemerkung:** Der externe Sensor und die Haupteinheit senden über eine Frequenz von 433 MHz. Sind da andere Geräte, die dieselbe Frequenz verwenden, anwesend, so könnte Störungen entstehen. Die Interferenzen verschwinden wenn die anderen Geräte entfernt werden.
- Installieren Sie die Haupteinheit im Innenbereich in einem Abstand von mindestens 1m von Metallgeräten, Computerbildschirmen, Fernsehgeräten, usw. Befestigen Sie die Haupteinheit über das **[J]** an der Wand oder falten Sie den Fuß **[H]** auf (Siehe Abbildung, Seite 2).
 - Installieren Sie den externen Sensor im Schwimmbad oder Teich und schützen Sie ihn vor der Sonne und starkem Regen. Der max. Sendebereich beträgt ± 30m (weniger wenn es Hindernisse zwischen dem externen Sensor und der Haupteinheit gibt).
 - Die Mindest- und Höchsttemperaturen werden gespeichert. Um einen gespeicherten Wert abzurufen, drücken Sie ein Mal auf MAX/MIN **[E]** um die Mindest- **[A]** und die Höchsttemperatur **[B]** **im Innenbereich** anzuzeigen, drücken Sie wieder um die Mindest- **[A]** und die Höchsttemperatur **[B]** **im Außenbereich** anzuzeigen. Drücken Sie ein drittes Mal oder warten Sie ± 10 Sekunden um zur normalen Anzeige zurückzukehren.
 - Drücken Sie CLEAR **[G]** um die Mindest- und Höchsttemperatur zu löschen.
 - Drücken Sie die RESET-Taste **[K]** unten am Fuß **[H]** um die Haupteinheit rückzusetzen. Beim Rückzusetzen wird auch die Speicher gelöscht und der externe Sensor und die Haupteinheit werden wieder synchronisiert.
 - Führen Sie einen Batteriewechsel durch wenn das Symbol  im Display **[A][B]** erscheint (siehe §8).

7. Problemlösung

- Das Display zeigt keine Temperatur an.
- Überprüfen Sie, ob der externe Sensor eingeschaltet ist und, ob die Batterien genügend geladen sind.
- Drücken Sie RESYNC **[F]** und warten Sie etwa sechs Minuten. Beachten Sie, dass beide Geräte sich innerhalb des Sendebereichs befinden und es keine Interferenzen gibt.
- Die angezeigte Außentemperatur ist höher als die Temperatur des Wassers.
- Der externe Sensor wurde der Sonne ausgesetzt. Installieren Sie den externen Sensor im Schatten.

8. Die Batterien

Haupteinheit

- Falten Sie den Fuß **[H]** auf.
- Entfernen Sie den Deckel vom Batteriefach **[I]** und legen Sie zwei neue AAA-Batterien von 1,5 V ein. Beachten Sie die Polarität.
- Schließen Sie das Batteriefach **[L]** und drücken Sie die RESET-Taste **[K]**.
- Die Innentemperatur wird angezeigt und die Statusanzeige **[C]** blinkt.

Externer Sensor

- Drehen Sie den oberen Teil nach links und öffnen Sie den externen Sensor. Schieben Sie den oberen Teil aus dem Gehäuse. Berühren Sie den elektronischen Kreis nicht.
- Öffnen Sie den Deckel des Batteriefachs und legen Sie zwei neue AA-Batterien von 1,5 V ein. Beachten Sie die Polarität.
- Drücken Sie die RESET-Taste **[6]**.
- Beachten Sie, dass die Gummidichtung nicht verschiebt und befestigen Sie den oberen Teil am externen Sensor. Drehen Sie nach rechts um den externen Sensor zu schließen.

Allgemein

- Laden Sie nie Alkalinebatterien. Durchbohren Sie keine Batterien und werfen Sie diese nie ins Feuer.



ACHTUNG: Beachten Sie die Warnungen der Verpackung. Halten Sie die Batterien von Kindern fern.

9. Technische Daten

Sendefrequenz	433 MHz
Sendebereich	≤ 30 m
Messbereich	-40°C ~ +60°C ± 0,1°C
Haupteinheit	
Abmessungen LCD-Display	41 x 36 mm
Stromversorgung	2x 1,5 V AAA (LR03C, mitgeliefert)
Abmessungen	72 x 24 x 121 mm
Gewicht	± 100 g
Externer Sensor	
Abmessungen LCD-Display	34 x 15 mm
Lagertemperatur	-50°C ~ +70 °C, nicht-kondensierend
Stromversorgung	2x 1,5 V AA (LR6C, mitgeliefert)
Abmessungen	Ø 100 x 155 mm
Gewicht	± 205 g

Verwenden Sie dieses Gerät nur mit originellen Zubehörteilen. Velleman NV übernimmt keine Haftung für Schaden oder Verletzungen bei (falscher) Anwendung dieses Gerätes. Für mehr Informationen zu diesem Produkt, siehe www.velleman.eu. Alle Änderungen ohne vorherige Ankündigung vorbehalten.

© URHEBERRECHT

Velleman Components NV besitzt das Urheberrecht für diese Bedienungsanleitung.

Alle weltweiten Rechte vorbehalten. Ohne vorherige schriftliche Genehmigung des Urhebers ist es nicht gestattet, diese Bedienungsanleitung ganz oder in Teilen zu reproduzieren, zu kopieren, zu übersetzen, zu bearbeiten oder zu speichern.



R&TTE Declaration of Conformity
R&TTE-verklaring van overeenstemming
Déclaration de conformité R&TTE
R&TTE Konformitätserklärung
Declaración de conformidad R&TTE

We / wij / nous / Wir / nosotros

Velleman Components NV
Legen Heirweg, 33
9890 Gavere (België)

Declare on our own responsibility that the finished product(s):
 Verklaaren op eigen verantwoordelijkheid dat het afgewerkte product:
 Déclarons sous notre propre responsabilité que le produit fini :
 Erklären voll verantwortlich dass nachfolgendes Produkt:
 Declaramos bajo nuestra sola responsabilidad que el producto mencionado a continuación:

Brand / merk / marque / Marke / marca:

VELLEMAN

Trade name / handelsnaam / denomination commerciale / Markenname / denominación commercial:

WIRELESS POOL AND POND THERMOMETER

Type or model / type of model / type ou modèle / Typ oder Modell / tipo o modelo:

WSPT1 (SPARE SENSOR WSPT1/TX)

constituting the subject of this declaration, conforms with the essential requirements and other relevant stipulations of the R&TTE Directive (1999/5/EC).

die het voorwerp uitmaakt van deze verklaring, voldoet aan de essentiële vereisten en andere relevante bepalingen van de R&TTE-richtlijn (1999/5/EC).

faisant l'objet de la présente déclaration, satisfait aux exigences essentielles et toute autre stipulation pertinente de la directive R&TTE (1999/5/EC).

auf das sich diese Erklärung bezieht, den grundlegenden Anforderungen und anderen relevanten Vereinbarungen der R&TTE-Richtlinie (1999/5/EC) entspricht.

cumple los requisitos esenciales y las otras estipulaciones relevantes de la Directiva R&TTE (1999/5/EC).

The product conforms to the following norm(s) and/or one or several other normative documents:

Het product voldoet aan de volgende norm(en) en/of meerdere andere normgevende documenten:

Le produit est conforme à la norme suivante / aux normes suivantes et/ou à plusieurs autres documents normatifs :

Das Produkt entspricht den folgenden Normen und/oder anderen normativen Dokumenten:

Es conforme a la(s) siguiente(s) norma(s) y/o a uno o varios otros documentos normativos:

EMC: EN 50371 : 2002

LVD: EN 60965-1 : 2006

R&TTE: EN 300 489-1 v1.8.1 : 2008
EN 300 489-3 v1.4.1 : 2002
EN 300 220-2 v2.1.2 : 2007

Technical data are available and can be obtained from:
Les données techniques sont disponibles et peuvent être obtenues chez :
Technische gegevens zijn beschikbaar en kunnen worden aangevraagd bij:
Die technische Dokumentation zu den oben genannten Produkten wird geführt bei:
Los datos técnicos están disponibles y pueden ser solicitados a:

Velleman Components NV
Legen Heirweg, 33
9890 Gavere (België)

Place and date of issue / Plaats en datum van uitgifte / Place et date d'émission / Ort und Datum der Ausstellung / Lugar y fecha de emisión:

Gavere, 17/03/2009

Authorised signatory for the company / Bevoegde ondertekenaar voor de firma / Signataire autorisé(e) de la société / bevollmächtigte Person/ Respabonsle de la empresa:

Mr. Luc De Meyer - Purchasing Manager



Velleman[®]
components

EN

Velleman® Service and Quality Warranty

Velleman® has over 35 years of experience in the electronics world and distributes its products in more than 85 countries.

All our products fulfil strict quality requirements and legal stipulations in the EU. In order to ensure the quality, our products regularly go through an extra quality check, both by an internal quality department and by specialized external organisations. If, all precautionary measures notwithstanding, problems should occur, please make appeal to our warranty (see guarantee conditions).

General Warranty Conditions Concerning Consumer Products (for EU):

- All consumer products are subject to a 24-month warranty on production flaws and defective material as from the original date of purchase.
- Velleman® can decide to replace an article with an equivalent article, or to refund the retail value totally or partially when the complaint is valid and a free repair or replacement of the article is impossible, or if the expenses are out of proportion. You will be delivered a replacing article or a refund at the value of 100% of the purchase price in case of a flaw occurred in the first year after the date of purchase and delivery, or a replacing article at 50% of the purchase price or a refund at the value of 50% of the retail value in case of a flaw occurred in the second year after the date of purchase and delivery.
- **Not covered by warranty:**
 - all direct or indirect damage caused after delivery to the article (e.g. by oxidation, shocks, falls, dust, dirt, humidity...), and by the article, as well as its contents (e.g. data loss), compensation for loss of profits;
 - frequently replaced consumable goods, parts or accessories such as batteries, lamps, rubber parts, drive belts... (unlimited list);
 - flaws resulting from fire, water damage, lightning, accident, natural disaster, etc. ...;
 - flaws caused deliberately, negligently or resulting from improper handling, negligent maintenance, abusive use or use contrary to the manufacturer's instructions;
 - damage caused by a commercial, professional or collective use of the article (the warranty validity will be reduced to six (6) months when the article is used professionally);
 - damage resulting from an inappropriate packing and shipping of the article;
 - all damage caused by modification, repair or alteration performed by a third party without written permission by Velleman®.
- Articles to be repaired must be delivered to your Velleman® dealer, solidly packed (preferably in the original packaging), and be completed with the original receipt of purchase and a clear flaw description.
- Hint: In order to save on cost and time, please reread the manual and check if the flaw is caused by obvious causes prior to presenting the article for repair. Note that returning a non-defective article can also involve handling costs.
- Repairs occurring after warranty expiration are subject to shipping costs.
- The above conditions are without prejudice to all commercial warranties.

The above enumeration is subject to modification according to the article (see article's manual).

NL

Velleman® service- en kwaliteitsgarantie

Velleman® heeft ruim 35 jaar ervaring in de elektronica wereld en verdeelt in meer dan 85 landen.

Al onze producten beantwoorden aan strikte kwaliteitsisen en aan de wettelijke bepalingen geldig in de EU. Om de kwaliteit te waarborgen, ondergaan onze producten op regelmatige tijdstippen een extra kwaliteitscontrole, zowel door onze eigen kwaliteitsafdeling als door externe gespecialiseerde organisaties. Mocht er ondanks deze voorzorgen toch een probleem optreden, dan kunt u steeds een beroep doen op onze waarborg (zie waarborgvoorwaarden).

Algemene waarborgvoorwaarden consumentengoederen (voor Europese Unie):

- Op alle consumentengoederen geldt een garantieperiode van 24 maanden op productie- en materiaalfouten en dit vanaf de oorspronkelijke aankoopdatum.
- Indien de klacht gegrond is en een gratis reparatie of vervanging van een artikel onmogelijk is of indien de kosten hiervoor buiten verhouding zijn, kan Velleman® beslissen het desbetreffende artikel te vervangen door een gelijkwaardig artikel of de aankoopsum van het artikel gedeeltelijk of volledig terug te betalen. In dat geval krijgt u een vervangend product of terugbetaling ter waarde van 100% van

de aankoopsum bij ontdekking van een gebrek tot één jaar na aankoop en levering, of een vervangend product tegen 50% van de kostprijs of terugbetaling van 50 % bij ontdekking na één jaar tot 2 jaar.

- **Valt niet onder waarborg:**
 - alle rechtstreekse of onrechtstreekse schade na de levering veroorzaakt aan het toestel (bv. door oxidatie, schokken, val, stof, vuil, vocht...), en door het toestel, alsook zijn inhoud (bv. verlies van data), vergoeding voor eventuele winstderving.
 - verbruiksgoederen, onderdelen of hulpstukken die regelmatig dienen te worden vervangen, zoals bv. batterijen, lampen, rubberen onderdelen, aandrijfmotoren... (onbepaalde lijst).
 - defecten ten gevolge van brand, waterschade, bliksem, ongevallen, natuurrampen, enz.
 - defecten veroorzaakt door opzet, nalatigheid of door een onoordeelkundige behandeling, slecht onderhoud of abnormaal gebruik of gebruik van het toestel strijdig met de voorschriften van de fabrikant.
 - schade ten gevolge van een commercieel, professioneel of collectief gebruik van het apparaat (bij professioneel gebruik wordt de garantieperiode herleid tot 6 maand).
 - schade veroorzaakt door onvoldoende bescherming bij transport van het apparaat.
 - alle schade door wijzigingen, reparaties of modificaties uitgevoerd door derden zonder toestemming van Velleman®.
 - Toestellen dienen ter reparatie aangeboden te worden bij uw Velleman®-verdelers. Het toestel dient verzegeld te zijn van het oorspronkelijke aankoopbewijs. Zorg voor een degelijke verpakking (bij voorkeur de originele verpakking) en voeg een duidelijke foutomschrijving bij.
 - Tip: alvorens het toestel voor reparatie aan te bieden, kijk nog eens na of er geen voor de hand liggende reden is waarom het toestel niet naar behoren werkt (zie handleiding). Op deze wijze kunt u kosten en tijd besparen. Denk eraan dat er ook voor niet-defecte toestellen een kost voor controle aangerekend kan worden.
 - Bij reparaties buiten de waarborgperiode zullen transportkosten aangerekend worden.
 - Elke commerciële garantie laat deze rechten onverminderd.

Bovenstaande opsomming kan eventueel aangepast worden naargelang de aard van het product (zie handleiding van het betreffende product).

FR

Garantie de service et de qualité Velleman®

Velleman® jouit d'une expérience de plus de 35 ans dans le monde de l'électronique avec une distribution dans plus de 85 pays. Tous nos produits répondent à des exigences de qualité rigoureuses et à des dispositions légales en vigueur dans l'UE. Afin de garantir la qualité, nous soumettons régulièrement nos produits à des contrôles de qualité supplémentaires, tant par notre propre service qualité que par un service qualité externe. Dans le cas improbable d'un défaut malgré toutes les précautions, il est possible d'invoquer notre garantie (voir les conditions de garantie).

Conditions générales concernant la garantie sur les produits grand public (pour l'UE) :

- tout produit grand public est garanti 24 mois contre tout vice de production ou de matériaux à dater du jour d'acquisition effective ;
- si la plainte est justifiée et que la réparation ou le remplacement d'un article est jugé impossible, ou lorsque les coûts s'avèrent disproportionnés, Velleman® s'autorise à remplacer ledit article par un article équivalent ou à rembourser la totalité ou une partie du prix d'achat. Le cas échéant, il vous sera consenti un article de remplacement ou le remboursement complet du prix d'achat lors d'un défaut dans un délai de 1 an après l'achat et la livraison, ou un article de remplacement moyennant 50% du prix d'achat ou le remboursement de 50% du prix d'achat lors d'un défaut après 1 à 2 ans.
- **sont par conséquent exclus :**
 - tout dommage direct ou indirect survenu à l'article après livraison (p.ex. dommage lié à l'oxydation, choc, chute, poussière, sable, impureté...) et provoqué par l'appareil, ainsi que son contenu (p.ex. perte de données) et une indemnisation éventuelle pour perte de revenus ;
 - tout bien de consommation ou accessoire, ou pièce qui nécessite un remplacement régulier comme p.ex. piles, ampoules, pièces en caoutchouc, courroies... (liste illimitée) ;
 - tout dommage qui résulte d'un incendie, de la foudre, d'un accident, d'une catastrophe naturelle, etc. ;
 - tout dommage provoqué par une négligence, volontaire ou non, une utilisation ou un entretien incorrects, ou une utilisation de l'appareil contraire aux prescriptions du fabricant ;
 - tout dommage à cause d'une utilisation commerciale, professionnelle ou collective de l'appareil (la période de garantie sera réduite à 6 mois lors d'une utilisation professionnelle) ;

- tout dommage à l'appareil qui résulte d'une utilisation incorrecte ou différente que celle pour laquelle il a été initialement prévu comme décrit dans la notice ;
- tout dommage engendré par un retour de l'appareil emballé dans un conditionnement non ou insuffisamment protégé.
- toute réparation ou modification effectuée par une tierce personne sans l'autorisation explicite de SA Velleman® ; - frais de transport de et vers Velleman® si l'appareil n'est plus couvert sous la garantie.
- toute réparation sera fournie par l'endroit de l'achat. L'appareil doit nécessairement être accompagné du bon d'achat d'origine et être dûment conditionné (de préférence dans l'emballage d'origine avec mention du défaut) ;
- tuyau : il est conseillé de consulter la notice et de contrôler câbles, piles, etc. avant de retourner l'appareil. Un appareil retourné jugé défectueux qui s'avère en bon état de marche pourra faire l'objet d'une note de frais à charge du consommateur ;
- une réparation effectuée en-dehors de la période de garantie fera l'objet de frais de transport ;
- toute garantie commerciale ne porte pas atteinte aux conditions susmentionnées.

La liste susmentionnée peut être sujette à une complémenté selon le type de l'article et être mentionnée dans la notice d'emploi.

DE

Velleman® Service- und Qualitätsgarantie

Velleman® hat gut 35 Jahre Erfahrung in der Elektronikwelt und vertreibt seine Produkte in über 85 Ländern. Alle Produkte entsprechen den strengen Qualitätsforderungen und gesetzlichen Anforderungen in der EU. Um die Qualität zu gewährleisten werden unsere Produkte regelmäßig einer zusätzlichen Qualitätskontrolle unterworfen, sowohl von unserer eigenen Qualitätsabteilung als auch von externen spezialisierten Organisationen. Sollten, trotz aller Vorsichtsmaßnahmen, Probleme auftreten, nehmen Sie bitte die Garantie in Anspruch (siehe Garantiebedingungen).

Allgemeine Garantiebedingungen in Bezug auf Konsumgüter (für die Europäische Union):

- Alle Produkte haben für Material- oder Herstellungsfehler eine Garantieperiode von 24 Monaten ab Verkaufsdatum.
- Wenn die Klage berechtigt ist und falls eine kostenlose Reparatur oder ein Austausch des Gerätes unmöglich ist, oder wenn die Kosten dafür unverhältnismäßig sind, kann Velleman® sich darüber entscheiden, dieses Produkt durch ein gleiches Produkt zu ersetzen oder die Kaufsumme ganz oder teilweise zurückzuzahlen. In diesem Fall erhalten Sie ein Ersatzprodukt oder eine Rückzahlung im Werte von 100% der Kaufsumme im Falle eines Defektes bis zu 1 Jahr nach Kauf oder Lieferung, oder Sie bekommen ein Ersatzprodukt im Werte von 50% der Kaufsumme oder eine Rückzahlung im Werte von 50% im Falle eines Defektes im zweiten Jahr.
- **Von der Garantie ausgeschlossen sind:**
 - alle direkten oder indirekten Schäden, die nach Lieferung am Gerät und durch das Gerät verursacht werden (z.B. Oxidation, Stöße, Fall, Staub, Schmutz, Feuchtigkeit, ...), sowie auch der Inhalt (z.B. Datenverlust), Entschädigung für eventuellen Gewinnausfall.
 - Verbrauchsgüter, Teile oder Zubehörteile, die regelmäßig ausgetauscht werden, wie z.B. Batterien, Lampen, Gummiteile, Treibriemen, usw. (unbeschränkte Liste).
 - Schäden verursacht durch Brandschaden, Wasserschaden, Blitz, Unfälle, Naturkatastrophen, usw.
 - Schäden verursacht durch absichtliche, nachlässige oder unsachgemäße Anwendung, schlechte Wartung, zweckentfremdete Anwendung oder Nichtbeachtung von Benutzerhinweisen in der Bedienungsanleitung.
 - Schäden infolge einer kommerziellen, professionellen oder kollektiven Anwendung des Gerätes (bei gewerblicher Anwendung wird die Garantieperiode auf 6 Monate zurückgeführt).
 - Schäden verursacht durch eine unsachgemäße Verpackung und unsachgemäßen Transport des Gerätes.
 - alle Schäden verursacht durch unautorisierte Änderungen, Reparaturen oder Modifikationen, die von einem Dritten ohne Erlaubnis von Velleman® vorgenommen werden.
 - Im Fall einer Reparatur, wenden Sie sich an Ihren Velleman®-Verteiler. Legen Sie das Produkt ordnungsgemäß verpackt (vorzugsweise die Originalverpackung) und mit dem Original-Kaufbeleg vor. Fügen Sie eine deutliche Fehlerumschreibung hinzu.
 - Hinweis: Um Kosten und Zeit zu sparen, lesen Sie die Bedienungsanleitung nochmals und überprüfen Sie, ob es keinen auf de Hand liegenden Grund gibt, ehe Sie das Gerät zur Reparatur zurückschicken. Stellt sich bei der Überprüfung des Geräts heraus, dass kein Geräteschaden vorliegt, könnte dem Kunden eine Untersuchungspauschale berechnet.
 - Für Reparaturen nach Ablauf der Garantiefrist werden Transportkosten berechnet.
 - Jede kommerzielle Garantie lässt diese Rechte unberührt.

Die oben stehende Aufzählung kann eventuell angepasst werden gemäß der Art des Produktes (siehe Bedienungsanleitung des Gerätes).

ES

Garantía de servicio y calidad Velleman®

Velleman® disfruta de una experiencia de más de 35 años en el mundo de la electrónica con una distribución en más de 85 países. Todos nuestros productos responden a normas de calidad rigurosas y disposiciones legales vigentes en la UE. Para garantizar la calidad, sometimos nuestros productos regularmente a controles de calidad adicionales, tanto por nuestro propio servicio de calidad como por un servicio de calidad externo. En el caso improbable de que surgieran problemas a pesar de todas las precauciones, es posible apelar a nuestra garantía (véase las condiciones de garantía).

Condiciones generales referentes a la garantía sobre productos de venta al público (para la Unión Europea):

- Todos los productos de venta al público tienen un período de garantía de 24 meses contra errores de producción o errores en materiales desde la adquisición original;
- Si la queja está fundada y si la reparación o la sustitución de un artículo es imposible, o si los gastos son desproporcionados, Velleman® autoriza reemplazar el artículo por un artículo equivalente o reembolsar la totalidad o una parte del precio de compra. En este caso, recibirá un artículo de recambio o el reembolso completo del precio de compra al descubrir un defecto hasta un año después de la compra y la entrega, o un artículo de recambio al 50% del precio de compra o la sustitución de un 50% del precio de compra al descubrir un defecto después de 1 a 2 años.
- **Por consiguiente, están excluidos entre otras cosas:**
 - todos los daños causados directamente o indirectamente al aparato y su contenido después de la entrega (p.ej. por oxidación, choques, caída,...) y causados por el aparato, al igual que el contenido (p.ej. pérdida de datos) y una indemnización eventual para falta de ganancias;
 - partes o accesorios que deban ser reemplazados regularmente, como por ejemplo baterías, lámparas, partes de goma, ... (lista ilimitada)
 - defectos causados por un incendio, daños causados por el agua, rayos, accidentes, catástrofes naturales, etc. ;
 - defectos causados a conciencia, descuido o por malos tratos, un mantenimiento inapropiado o un uso anormal del aparato contrario a las instrucciones del fabricante;
 - daños causados por un uso comercial, profesional o colectivo del aparato (el período de garantía se reducirá a 6 meses con uso profesional) ;
 - daños causados por un uso incorrecto o un uso ajeno al que está previsto el producto inicialmente como está descrito en el manual del usuario ;
 - daños causados por una protección insuficiente al transportar el aparato.
 - daños causados por reparaciones o modificaciones efectuadas por una tercera persona sin la autorización explícita de SA Velleman® ;
 - se calcula gastos de transporte de y a Velleman® si el aparato ya no está cubierto por la garantía.
- Cualquier reparación se efectuará por el lugar de compra. Devuelva el aparato con la factura de compra original y transfórtele en un embalaje sólido (preferentemente el embalaje original). Incluya también una buena descripción del defecto ;
- Consejo: Lea el manual del usuario y controle los cables, las pilas, etc. antes de devolver el aparato. Si no se encuentra un defecto en el artículo los gastos podrían correr a cargo del cliente;
- Los gastos de transporte correrán a carga del cliente para una reparación efectuada fuera del período de garantía.
- Cualquier gesto comercial no disminuye estos derechos.

La lista previamente mencionada puede ser adaptada según el tipo de artículo (véase el manual del usuario del artículo en cuestión)