

velleman®

SOL9

SOLAR SHED LIGHT
TUINHUISVERLICHTING OP ZONNE-ENERGIE
LAMPE D'ENTRÉE À PANNEAU SOLAIRE
ILUMINACIÓN CON PLACA SOLAR
SOLARBELEUCHTUNG



USER MANUAL
GEBRUIKERSHANDLEIDING
NOTICE D'EMPLOI
MANUAL DEL USUARIO
BEDIENUNGSHANDLEITUNG



SOL9 – SOLAR SHED LIGHT

1. Introduction

To all residents of the European Union

Important environmental information about this product



This symbol on the device or the package indicates that disposal of the device after its lifecycle could harm the environment.

Do not dispose of the unit (or batteries) as unsorted municipal waste; it should be taken to a specialized company for recycling.

This device should be returned to your distributor or to a local recycling service.

Respect the local environmental rules.

If in doubt, contact your local waste disposal authorities.

Thank you for choosing Velleman! Please read the manual thoroughly before bringing this device into service. If the device was damaged in transit, don't install or use it and contact your dealer. Contents: 1 x solar panel, 1 x LED lamp, 5 x mounting screws (M4 x 20) and this manual.

Add light to your shed, gazebo, greenhouse or anywhere else without electrical outlets! No wiring required.

2. Safety Instructions

- Damage caused by disregard of certain guidelines in this manual is not covered by the warranty and the dealer will not accept responsibility for any ensuing defects or problems.
- Wipe the device regularly with a moist, lint-free cloth. Do not use alcohol or solvents.
- The base of the lamp is equipped with magnets and should never be placed close to monitors, credit cards, etc.
- Note that damage caused by user modifications to the device is not covered by the warranty.

3. Description

1. solar panel
2. solar panel mount
3. LED lamp
4. power input
5. power supply plug
6. on/off switch
7. built-in magnets
8. mounting slots

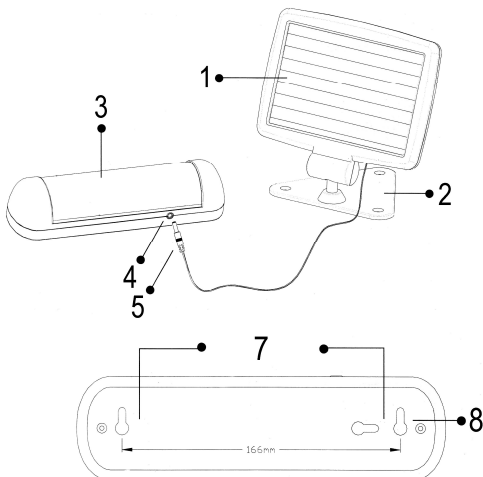
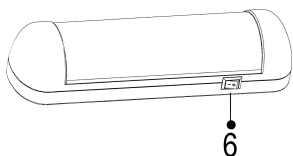

4. Mounting

a. Solar Panel

- Choose a sunlit mounting area. Fix the panel to the surface with the included screws. Use an appropriate screwdriver.
- The panel can be rotated over 360° and tilted to maximize its sun exposure.

b. Lamp

- Choose an appropriate mounting area. Measure the distance between the screw slots. Mark the distance onto the mounting surface.
- Drill holes using an appropriate power drill and insert a screw into each hole. Insert a nylon plug (not incl.) if necessary.
- Secure the lamp to the screws.

- The lamp can also be fixed to a metal surface without using the screws thanks to the magnetic base.

Attention: Remember to mount the panel and the lamp within each other's reach, i.e. the length of the cable (± 2.5 m).

5. Operation

- Insert the power supply plug into the power input.
- Charge the lamp for a period of 14 hours prior to the first use.
- Turn the lamp on or off by means of the on/off switch. The lamp has an operation span of four hours with fully-charged batteries.

6. Technical Specifications

Cable Length	± 2.5 m
Solar Panel Dimensions	145 x 95mm
Total Weight	550g

For more info concerning this product, please visit our website www.velleman.eu.

The information in this manual is subject to change without prior notice.

SOL9 – TUINHUISVERLICHTING OP ZONNE-ENERGIE

1. Inleiding

Aan alle ingezetenen van de Europese Unie

Belangrijke milieu-informatie betreffende dit product



Dit symbool op het toestel of de verpakking geeft aan dat, als het na zijn levenscyclus wordt weggeworpen, dit toestel schade kan toebrengen aan het milieu.

Gooi dit toestel (en eventuele batterijen) niet bij het gewone huishoudelijke afval; het moet bij een gespecialiseerd bedrijf terecht komen voor recycling.

U moet dit toestel naar uw verdeler of naar een lokaal recyclagepunt brengen.

Respecteer de plaatselijke milieuwetgeving.

Hebt u vragen, contacteer dan de plaatselijke autoriteiten inzake verwijdering.

Dank u voor uw aankoop! Lees deze handleiding grondig voor u het toestel in gebruik neemt. Werd het toestel beschadigd tijdens het transport, installeer het dan niet en raadpleeg uw dealer. Inhoud: 1 x zonnepaneel, 1 x ledlamp, 5 x schroeven (M4 x 20) en deze handleiding.

Verlicht uw tuinhuisje, serre of daar waar geen stopcontact voorhanden is! Geen bekabeling vereist.

2. Veiligheidsinstructies

- De garantie geldt niet voor schade door het negeren van bepaalde richtlijnen in deze handleiding en uw dealer zal de verantwoordelijkheid afwijzen voor defecten of problemen die hier rechtstreeks verband mee houden.
- Maak het toestel geregeld schoon met een vochtige, niet pluizende doek. Gebruik geen alcohol of solvent.
- De lampvoet is uitgerust met magneten. Houd deze voet uit de buurt van monitors, kredietkaarten, enz.
- Schade door wijzigingen die de gebruiker heeft aangebracht aan het toestel vallen niet onder de garantie.

3. Omschrijving

1. zonnepaneel
2. montagevoet zonnepaneel
3. ledlamp
4. voedingsingang
5. voedingsplug
6. aan-uitschakelaar
7. magnetische lampvoet
8. schroefgaten

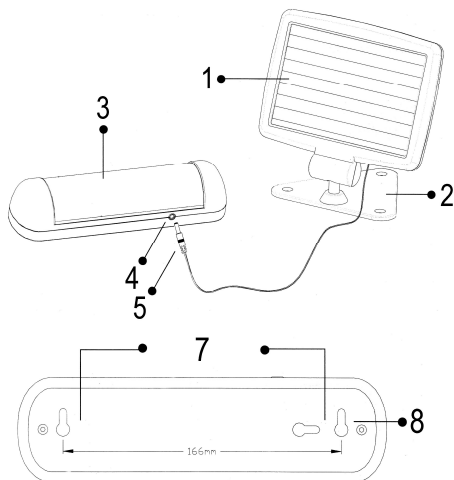
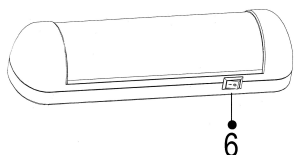

4. Montage

a. Zonnepaneel

- Kies een montageplaats goed door de zon verlicht. Maak het paneel aan het oppervlak vast met behulp van een geschikte schroevendraaier en de meegeleverde schroeven
- Het paneel is over 360° roteerbaar. Roteer het paneel naar de zon toe.

b. Lamp

- Kies een geschikte montageplaats. Meet de afstand tussen de schroefgaten achteraan de lamp. Markeer de afstand op het oppervlak.
- Boor de gaten met behulp van een geschikte boormachine. Plaats de schroeven. Plaats eerst een nylon plug (niet meegelev.) indien nodig.
- Monteer de lamp.
- De lamp kan ook aan een metalen oppervlak gemonteerd worden dankzij de magnetische voet.

Opgelet: Monteer het paneel en de lamp binnen het bereik van de voedingskabel (\pm 2.5m).

5. Gebruik

- Steek de voedingsplug in de voedingsingang.
- Laad de lamp gedurende 14 uur vóór het eerste gebruik.
- Schakel de lamp in en uit via de aan-uitschakelaar. De lamp heeft een gebruiksduur van vier uur met volledig geladen batterijen.

6. Technische specificaties

Kabellengte	± 2.5m
Afmetingen zonnepaneel	145 x 95mm
Gewicht	550g

Voor meer informatie omtrent dit product, zie www.velleman.eu.

De informatie in deze handleiding kan te allen tijde worden gewijzigd zonder voorafgaande kennisgeving.

SOL9 – LAMPE D'ENTRÉE À PANNEAU SOLAIRE

1. Introduction

Aux résidents de l'Union européenne

Des informations environnementales importantes concernant ce produit



Ce symbole sur l'appareil ou l'emballage indique que l'élimination d'un appareil en fin de vie peut polluer l'environnement.

Ne pas jeter un appareil électrique ou électronique (et des piles éventuelles) parmi les déchets municipaux non sujets au tri sélectif ; une déchèterie traitera l'appareil en question.

Renvoyer les équipements usagés à votre fournisseur ou à un service de recyclage local.

Il convient de respecter la réglementation locale relative à la protection de l'environnement.

En cas de questions, contacter les autorités locales pour élimination.

Nous vous remercions de votre achat ! Lire la présente notice attentivement avant la mise en service de l'appareil. Si l'appareil a été endommagé pendant le transport, ne pas l'installer et consulter votre revendeur. Contenu : 1 x panneau solaire, 1 x lampe LED, 5 x vis de montage (M4 x 20) et cette notice.

Éclairer vos espaces d'extérieur comme les abris de jardin, pavillons et serres ou toute pièce sans prise électrique ! Ne nécessite aucun câblage.

2. Prescriptions de sécurité

- La garantie ne s'applique pas aux dommages survenus en négligeant certaines directives de cette notice et votre revendeur déclinera toute responsabilité pour les problèmes et les défauts qui en résultent.
- Essuyer l'appareil régulièrement avec un chiffon humide non pelucheux. Éviter l'usage d'alcool et de solvants.
- Le socle de la lampe est équipé d'aimants. Tenir la lampe à l'écart de moniteurs, cartes de crédit, etc.
- Garder votre **SOL9** hors de la portée de personnes non qualifiées et de jeunes enfants.

3. Description

1. panneau solaire
2. socle du panneau solaire
3. lampe LED
4. prose d'entrée d'alimentation
5. fiche d'alimentation
6. interrupteur marche/arrêt
7. aimants intégrés
8. trous de montage

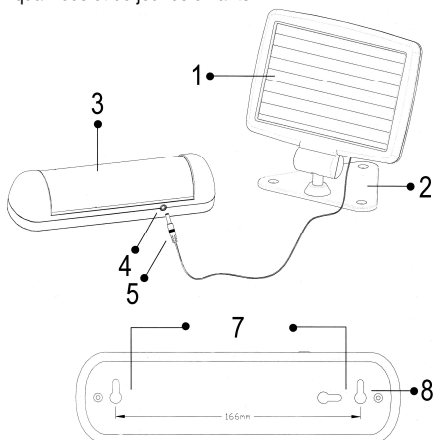
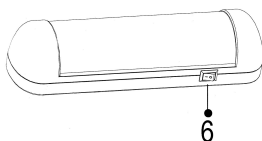

4. Montage

a. Panneau solaire

- Choisir un endroit de montage jouissant d'un bon ensoleillement. Fixer le panneau solaire à l'aide d'un tournevis approprié et les vis incluses.
- Le panneau est tournante sur 360° ce qui permet de diriger les cellules voltaïques face au soleil.

b. Lampe

- Choisir un endroit de montage approprié. Mesurer la distance entre les trous à l'arrière de la lampe. Marquer l'emplacement des trous sur la surface de montage.
- Percer les trous à l'aide d'une perceuse et insérer une vis dans chaque trou. Insérer d'abord une cheville en nylon (non incl.) si nécessaire.
- Fixer la lampe.

- La lampe peut également être fixée sur une surface métallique grâce à son socle aimanté.

Attention : Veiller à monter le panneau et la lampe à une distance ne pas excédant la longueur du câble (± 2.5 m).

5. Emploi

- Insérer la fiche d'alimentation dans la prise d'entrée de la lampe.
- Charger la lampe pendant une période de 14 heures avant le premier usage.
- Allumer et éteindre la lampe à l'aide de l'interrupteur marche/arrêt. La lampe a une autonomie de quatre heures à partir d'un accu complètement chargé.

6. Spécifications techniques

Longueur du câble	± 2.5 m
Dimensions du panneau solaire	145 x 95mm
Poids	550g

N'employer cet appareil qu'avec des accessoires d'origine. SA Velleman ne sera aucunement responsable de dommages ou lésions survenus à un usage (incorrect) de cet appareil.

Pour plus d'information concernant cet article, visitez notre site web www.velleman.eu.

Toutes les informations présentées dans cette notice peuvent être modifiées sans notification préalable.

SOL9 – ILUMINACIÓN CON PLACA SOLAR

1. Introducción

A los ciudadanos de la Unión Europea

Importantes informaciones sobre el medio ambiente concerniente este producto



Este símbolo en este aparato o el embalaje indica que, si tira las muestras inservibles, podrían dañar el medio ambiente.

No tire este aparato (ni las pilas eventuales) en la basura doméstica; debe ir a una empresa especializada en reciclaje. Devuelva este aparato a su distribuidor o a la unidad de reciclaje local.

Respete las leyes locales en relación con el medio ambiente.

Si tiene dudas, contacte con las autoridades locales para residuos.

¡Gracias por haber comprado la **SOL9**! Lea atentamente las instrucciones del manual antes de usar el aparato. Si el aparato ha sufrido algún daño en el transporte no lo instale y póngase en contacto con su distribuidor. Incluye: 1 x placa solar, 1 x lámpara LED, 5 x tornillos de montaje (M4 x 20) y este manual del usuario.

¡Illumine los lugares fuera de casa como p.ej. la glorieta, el invernadero o cualquier otro lugar sin enchufe! ¡No necesita ningún cableado adicional!

2. Instrucciones de seguridad

- Daños causados por descuido de las instrucciones de seguridad de este manual invalidarán su garantía y su distribuidor no será responsable de ningún daño u otros problemas resultantes.
- Limpie el aparato regularmente con un paño húmedo sin pelusas. Evite el uso de alcohol y de disolventes.
- El pie de la lámpara está equipado con imanes. Mantenga la lámpara lejos del alcance de monitores, tarjetas de crédito, etc.
- Los daños causados por modificaciones no autorizadas, no están cubiertos por la garantía.

3. Descripción

1. placa solar
2. pie de la placa solar
3. lámpara LED
4. entrada de alimentación
5. conector de alimentación
6. interruptor ON/OFF
7. imanes incorporados
8. agujeros de montaje

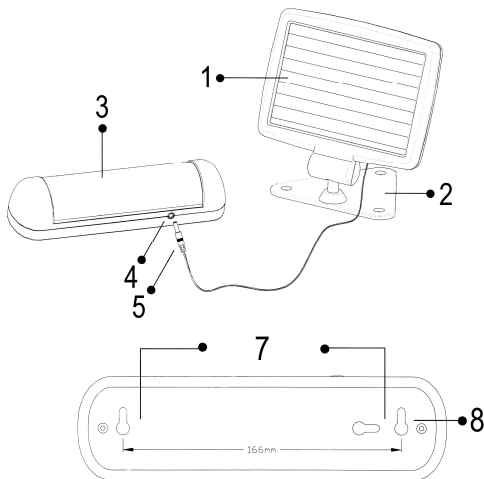

4. Montaje

a. Placa solar

- Seleccione un lugar de montaje expuesto al sol. Fije la placa solar con un destornillador adecuado y los tornillos incluidos.
- La placa puede girar 360° lo que permite dirigirla hacia el sol.

b. Lámpara

- Seleccione un lugar de montaje adecuado. Mida la distancia entre los agujeros de la parte trasera de la lámpara. Marque el emplazamiento de los agujeros en la superficie de montaje.
- Taladre los agujeros con un taladro e introduzca un tornillo en cada agujero. Primero, introduzca un taco de nylon (no incl.) si fuera necesario.
- Fije la lámpara.

- También es posible fijar la lámpara en una superficie de metal gracias al pie magnético.

¡Ojo!: Monte la placa y la lámpara dentro del alcance del cable de alimentación ($\pm 2.5m$).

5. Uso

- Introduzca el conector de alimentación en la entrada de la lámpara.
- Cargue la lámpara durante un período de 14 horas antes del primer uso.
- Encienda y apague la lámpara con el interruptor ON/OFF. La lámpara tiene una autonomía de cuatro horas con una batería completamente cargada.

6. Especificaciones

Longitud del cable	$\pm 2.5m$
Dimensiones de la placa solar	145 x 95mm
Peso	550g

Utilice este aparato sólo con los accesorios originales. Velleman SA no será responsable de daños ni lesiones causados por un uso (indebido) de este aparato.

Para más información sobre este producto, visite nuestra página web www.velleman.eu. Se pueden modificar las especificaciones y el contenido de este manual sin previo aviso.

SOL9 – SOLARBELEUCHTUNG

1. Einführung

An alle Einwohner der Europäischen Union

Wichtige Umweltinformationen über dieses Produkt



Dieses Symbol auf dem Produkt oder der Verpackung zeigt an, dass die Entsorgung dieses Produktes nach seinem Lebenszyklus der Umwelt Schaden zufügen kann.

Entsorgen Sie die Einheit (oder verwendeten Batterien) nicht als unsortiertes Hausmüll; die Einheit oder verwendeten Batterien müssen von einer spezialisierten Firma zwecks Recycling entsorgt werden.

Diese Einheit muss an den Händler oder ein örtliches Recycling-Unternehmen retourniert werden.

Respektieren Sie die örtlichen Umweltvorschriften.

Falls Zweifel bestehen, wenden Sie sich für Entsorgungsrichtlinien an Ihre örtliche Behörde.

Wir bedanken uns für den Kauf der **SOL9!** Lesen Sie diese Bedienungsanleitung vor Inbetriebnahme sorgfältig durch. Überprüfen Sie, ob Transportschäden vorliegen. Sollte dies der Fall sein, verwenden Sie das Gerät nicht und wenden Sie sich an Ihren Händler. Lieferumfang: 1 x Solarzellenplatte, 1 x LED-Lampe, 5 x Schrauben (M4 x 20) und diese Bedienungsanleitung.

Beleuchten Sie das Gartenhaus, das Gartenzimmer oder die Räume, wo es keine Steckdose gibt! Benötigt keine zusätzliche Verdrahtung.

2. Sicherheitshinweise

- Bei Schäden, die durch Nichtbeachtung der Bedienungsanleitung verursacht werden, erlischt der Garantieanspruch. Für daraus resultierende Folgeschäden übernimmt der Hersteller keine Haftung.
- Verwenden Sie zur Reinigung ein feuchtes, fusselfreies Tuch. Verwenden Sie auf keinen Fall Alkohol oder irgendwelche Lösungsmittel.
- Der Lampenfuß ist mit Magneten ausgerüstet. Halten Sie diesen Fuß von Monitoren, Kreditkarten, usw. fern.
- Bei Schäden verursacht durch eigenmächtige Änderungen erlischt der Garantieanspruch.

3. Umschreibung

1. Solarzellenplatte
2. Montagefuß der Solarzellenplatte
3. LED-Lampe
4. Netzeingang
5. Netzstecker
6. EIN/AUS-Schalter
7. magnetischer Lampenfuß
8. Schraubenlöcher

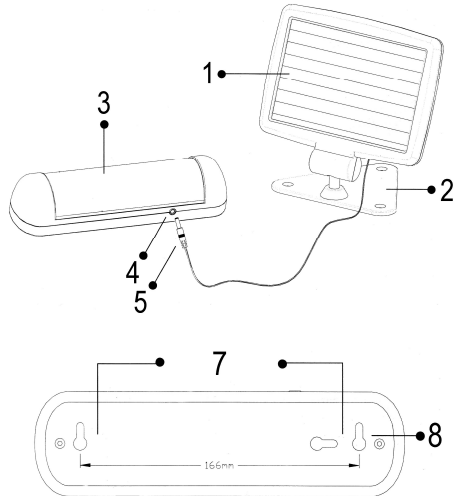
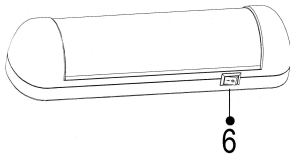

4. Montage

a. Solarzellenplatte

- Wählen Sie einen sonnenbestrahlten Montageort aus. Befestigen Sie die Solarzellenplatte mit einem geeigneten Schraubendreher und den mitgelieferten Schrauben an der Oberfläche.
- Die Solarzellenplatte kann 360° gedreht werden. Rotieren Sie die Solarzellenplatte in die Richtung der Sonne.

b. Lampe

- Wählen Sie einen Montageort aus. Messen Sie den Abstand zwischen den Schraubenlöchern auf der Rückseite der Lampe. Markieren Sie diesen Abstand.
- Bohren Sie die Löcher mit einer geeigneten Bohrmaschine. Schrauben Sie die Schrauben fest. Verwenden Sie zuerst einen Nypondübel (nicht mitgeliefert) wenn nötig.
- Montieren Sie die Lampe.
- Die Lampe kann dank des magnetischen Fußes auch an einer Metalloberfläche befestigt werden.

Achtung: Montieren Sie die Solarzellenplatte und die Lampe im Bereich des Netzkabels ($\pm 2.5\text{m}$).

5. Anwendung

- Stecken Sie den Netzstecker in den Netzeingang.
- Laden Sie die Lampe vor dem ersten Gebrauch während 14 Stunden.
- Schalten Sie die Lampe über den EIN/AUS-Schalter ein und aus. Die Lampe hat mit völlig geladenen Batterien eine Anwendungsdauer von vier Stunden.

6. Technische Daten

Kabellänge	± 2.5m
Abmessungen Solarzellenplatte	145 x 95mm
Gewicht	550g

Für mehr Informationen zu diesem Produkt, siehe www.velleman.eu.

Alle Änderungen ohne vorherige Ankündigung vorbehalten.