

AVMOD19

5.8GHz A/V WIRELESS TX/RX

DRAADLOZE A/V ZENDER/ONTVANGER 5,8 GHz

ÉMETTEUR/RÉCEPTEUR A/V SANS FIL 5,8 GHz

EMISOR-RECEPTOR A/V INALÁMBRICO DE 5.8GHz

5.8GHz A/V DRAHTLOSER SENDER/EMPFÄNGER



USER MANUAL	6
GEBRUIKERSHANDLEIDING	10
NOTICE D'EMPLOI	15
MANUAL DEL USUARIO	19
BEDIENUNGSANLEITUNG	23



1 transmitter - zender - émetteur - emisor - Sender

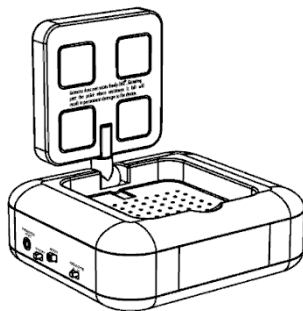
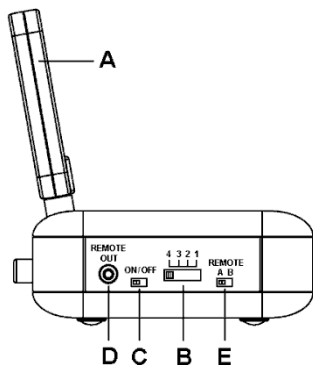

2 receiver - ontvanger - récepteur - receptor - Empfänger

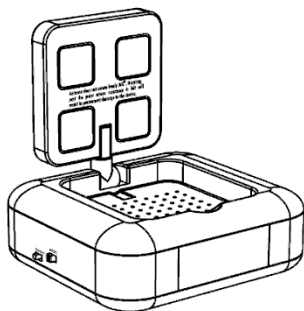
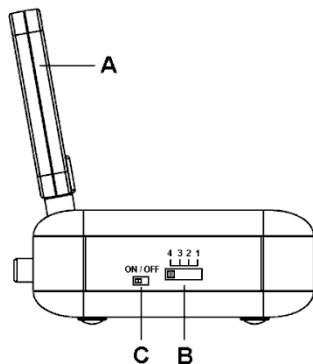

3 rear - achteraanzicht -
vue arrière - vista
posterior - Hinteransicht

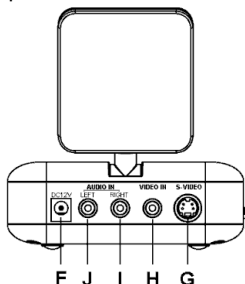

4 accessories -
accessoires - accesorios
- Zubehör

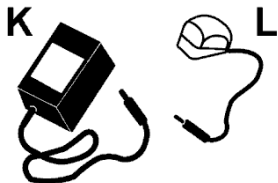

5 transmitter - zender - émetteur - emisor - Sender

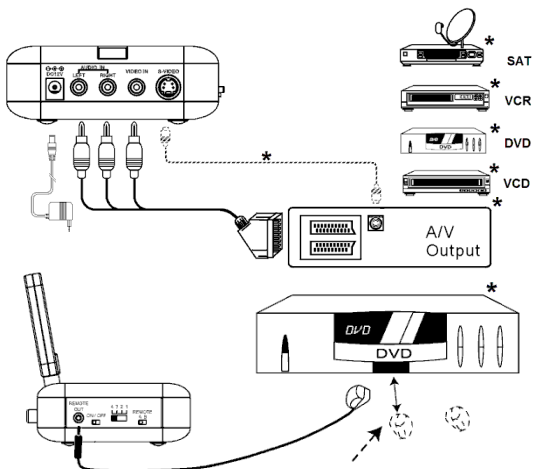

* not incl. - niet meegelev. - non incl. - no incl. - nicht mitgeliefert

6 receiver - ontvanger - récepteur - receptor - Empfänger

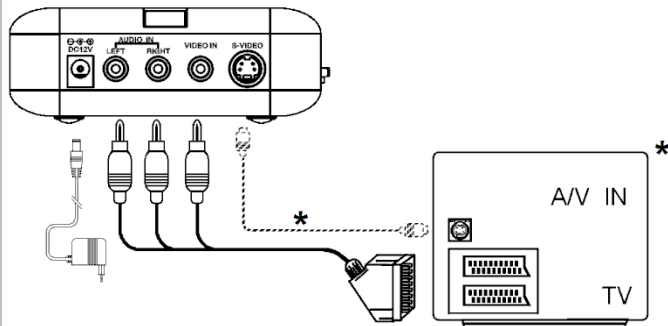

* not incl. - niet meegelev. - non incl. - no incl. - nicht mitgeliefert

7

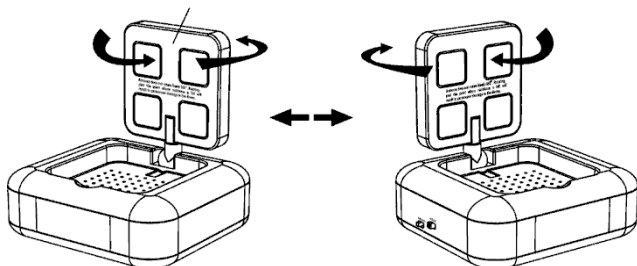

8

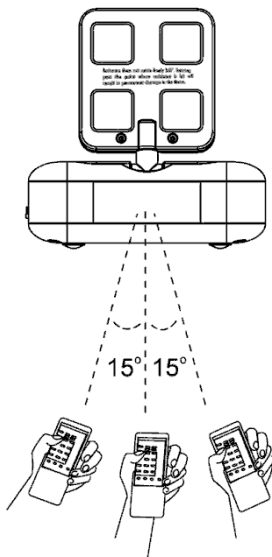
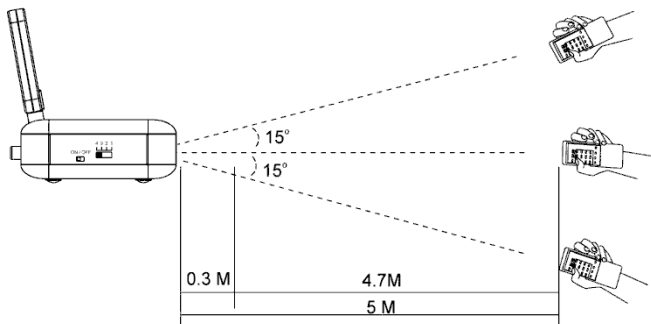

USER MANUAL

1. Introduction

To all residents of the European Union

Important environmental information about this product



This symbol on the device or the package indicates that disposal of the device after its lifecycle could harm the environment. Do not dispose of the unit (or batteries) as unsorted municipal waste; it should be taken to a specialized company for recycling. This device should be returned to your distributor or to a local recycling service. Respect the local environmental rules.

If in doubt, contact your local waste disposal authorities.

Thank you for choosing Velleman! Please read the manual thoroughly before bringing this device into service. If the device was damaged in transit, don't install or use it and contact your dealer.

2. Safety Instructions

	Keep this device away from children and unauthorized users.
	Always disconnect mains power when the device is not in use or when servicing or maintenance activities are performed. Handle the power cord by the plug only.
	There are no user-serviceable parts inside the device. Refer to an authorized dealer for service and/or spare parts.

3. General Guidelines

Refer to the **Velleman® Service and Quality Warranty** on the last pages of this manual.

		Indoor use only. Keep this device away from rain, moisture, splashing and dripping liquids. Never put object filled with liquid on top.
		Keep this device away from dust and extreme heat.
		Protect this device from shocks and abuse. Avoid brute force when operating the device.

- Familiarise yourself with the functions of the device before actually using it.
- All modifications of the device are forbidden for safety reasons. Damage caused by user modifications to the device is not covered by the warranty.
- Only use the device for its intended purpose. Using the device in an unauthorised way will void the warranty.
- Damage caused by disregard of certain guidelines in this manual is not covered by the warranty and the dealer will not accept responsibility for any ensuing

defects or problems

4. Features

- wireless transmission of A/V signals through walls and between rooms
- uses 5.8GHz frequency which gives less interference with other wireless products than the 2.4GHz frequency
- comes with: 2 x SCART to RCA A/V cable, IR extender cable and 2 power adapters
- optional video cables: AVB020/2.0, AVB020/5.0, AVW084, AVW084G, AVW085, AVW085

5. Overview

Refer to the illustrations on pages **2** and **3** of this manual.

1 - side view	
A	5.8 GHz antenna (folded upwards)
B	channel selector switch
C	ON/OFF switch
D	infrared remote output (transmitter only)
E	remote frequency selector (transmitter only) A=38KHZ; B=56KHZ
2 - rear view	
F	power connector (12VDC)
G	S-video connector
H	RCA video connector (yellow)
I	RCA audio connector R (red)
J	RCA audio connector L (white)
3. - accessories	
K	power adaptor (2x)
L	IR LED

6. Installation

Refer to the illustrations on pages **2**, **3**, **4** and **5** of this manual. Make sure all devices are disconnected from the mains before making any connections.

Transmitter [5]

- The transmitter can be recognized easily as it has an IR output port [**D**] and remote frequency selector [**E**] at the side.
- Use the SCART-to-RCA A/V cable marked with **TRANSMITTER** (included) or use an appropriate S-video cable (not included).

Note: when using an S-video cable, the RCA connectors are disabled. Always use an S-video cable on both transmitter and receiver.

- Connect the RCA video connector (yellow) to the video connector [**H**] and connect the audio connectors (red, white) to the audio connectors [**I**] resp. [**J**]. When using an S-video cable, simply connect it to the S-video connector [**G**].
- Connect the SCART connector to a SCART output connector or connect the free end of the S-video cable to the S-video output port of the signal transmitting device (e.g. satellite receiver, DVD, VCR ..., not incl.).
- Connect the IR extender connector to the IR remote output port [**D**]. Place the

AVMOD19

IR LED [L] in front of the IR receiver of the signal transmitting device, maximum distance $\pm 50\text{cm}$ ($\pm 20''$), angle $\pm 15^\circ$.

- Plug the power plug of the included AC power adaptor [K] into the power connector [F]. Only use the included adaptor or one with the same specifications.
- Make sure the power switch [C] is in the OFF-position and plug the adaptor into a suitable mains outlet.

Receiver [6]

- Use the SCART-to-RCA A/V cable marked with **RECEIVER** (included) **or** use an appropriate S-video cable (not included).

Note: when using an S-video cable on the transmitter side, an S-video cable **must** also be used on the receiver side.

- Connect the RCA video connector (yellow) to the video connector [H] and connect the audio connectors (red, white) to the audio connectors [I] resp. [J]. When using an S-video cable, simply connect it to the S-video connector [G].
- Connect the SCART connector to a SCART input connector or connect the free end of the S-video cable to the S-video output port of a TV, monitor ... (not included).
- Plug the power plug of the included AC power adaptor [K] into the power connector [F]. Only use the included adaptor or one with the same specifications.
- Make sure the power switch [C] is in the OFF-position and plug the adaptor into a suitable mains outlet.

7. Operation

- Switch on the receiver and transmitter [C].
- Fold the antennas upwards and position them in such a way that the side with the grooves of the receiver and transmitter antennas face each other [7]. This will guarantee best performance.

Notes:

- The antenna **does not** rotate 360° . **Do not** force or rotate past the protrusion or permanent damage will occur.
- Avoid obstacles between the antennas as this will decrease performance.
- Keep the distance from transmitter to receiver antenna as short as possible.
- Use the channel selector switch [B] to set the channel. Select a channel depending on noise or interference conditions. Always set the same channel on transmitter and receiver.
- Point the remote control towards the receiver (see [8]) to control the transmitting device(s). In case interference with other IR devices is noticed, set the remote frequency selector [E] in the other position. In A-mode, the carrier frequency is 38KHz; in B-mode 56KHz.

8. Troubleshooting

No picture or sound

- Make sure all connections are made properly (following this manual) and all devices are switched on.
- Make sure the same channel is set on receiver and transmitter.
- In case of S-video, make sure the mode on the TV is set correctly (refer to the user manual of the TV).

Interference/noise

- Adjust antenna direction of receiver and transmitter for optimal performance.
- Make sure the adaptor input voltage is > 220VAC.
- Select different channel (on both receiver and transmitter!).
- Change position of the receiver and/or transmitter.
- When transmitter and receiver are < 10m apart, do not unfold the antennas.
- Switch off microwave ovens.

Remote control doesn't work

- Aim the remote control towards the receiver (see [8]) and press and hold the button for ± 1 second.
- Make sure the IR LEDs are pointing towards the sensor(s) of the transmitting device(s).
- Make sure the batteries of the remote control are fully charged.

9. Maintenance

- Disconnect the devices from the mains prior to maintenance activities.
- Wipe the device regularly with a moist, lint-free cloth. Do not use alcohol or solvents.
- Contact your dealer for spare parts if necessary.

10. Technical specifications

frequency	5.8GHz	
transmission range	± 50 m (clear line of sight)	
transmitter		
frequency	5790 - 5828 - 5847 - 5866 MHz	
channel selection	4 channels, switch on side	
type of modulation	FM (video and audio)	
video input level	1Vpp (RCA connector)	
audio input level	1Vpp (RCA connector)	
S-video input level	Y: 1Vpp $\pm 10\%$, C: 288mV $\pm 5\%$ (SVHS connector)	
video input impedance	75 ohms	
audio input impedance	2k ohms	
power supply	DC 12V / 250mA (adaptor included)	
dimensions	120x100x43mm	
weight	200g	
IR transmitter	frequency	433.92MHz
	demodulation type	AM

AVMOD19

receiver

video output level	1Vpp \pm 0.3Vpp video (RCA connector)	
audio output level	1Vpp \pm 0.2Vpp audio (RCA connector)	
S-video output level	Y: 1Vpp \pm 20%, C: 288mV \pm 5% (SVHS connector)	
power supply	DC 12V / 250mA (adaptor included)	
dimensions	120x100x43mm	
weight	200g	
IR receiver	built-in receiver	
	frequency	433.92MHz

Use this device with original accessories only. Velleman nv cannot be held responsible in the event of damage or injury resulted from (incorrect) use of this device. For more info concerning this product, please visit our website www.velleman.eu. The information in this manual is subject to change without prior notice.

© COPYRIGHT NOTICE

This manual is copyrighted. **The copyright to this manual is owned by Velleman nv.** All worldwide rights reserved. No part of this manual may be copied, reproduced, translated or reduced to any electronic medium or otherwise without the prior written consent of the copyright holder.

GEBRUIKERSHANDLEIDING

1. Inleiding

Aan alle ingezetenen van de Europese Unie

Belangrijke milieu-informatie betreffende dit product



Dit symbool op het toestel of de verpakking geeft aan dat, als het na zijn levenscyclus wordt weggeworpen, dit toestel schade kan toebrengen aan het milieu. Gooi dit toestel (en eventuele batterijen) niet bij het gewone huishoudelijke afval; het moet bij een gespecialiseerd bedrijf

terechtkomen voor recyclage. U moet dit toestel naar uw verdeler of naar een lokaal recyclagepunt brengen. Respecteer de plaatselijke milieuwetgeving.

Hebt u vragen, contacteer dan de plaatselijke autoriteiten betreffende de verwijdering.

Dank u voor uw aankoop! Lees deze handleiding grondig voor u het toestel in gebruik neemt. Werd het toestel beschadigd tijdens het transport, installeer het dan niet en raadpleeg uw dealer.

2. Veiligheidsinstructies



Houd buiten het bereik van kinderen en onbevoegden.



Trek de stekker uit het stopcontact (trek niet aan de kabel!) voordat u het toestel reinigt en als u het niet gebruikt.





AVMOD19



U mag geen onderdelen vervangen. Bestel eventuele reserveonderdelen bij uw dealer.

3. Algemene richtlijnen

Raadpleeg de **Velleman® service- en kwaliteitsgarantie** achteraan de handleiding.

		Enkel voor gebruik binnenshuis. Bescherm tegen regen, vochtigheid en opspattende vloeistoffen. Plaats geen objecten gevuld met vloeistof op het toestel.
		Bescherm tegen stof en extreme temperaturen. Zorg voor een goede ventilatie van het toestel.
		Bescherm tegen schokken en vermijd brute kracht tijdens de installatie en de bediening van dit toestel.

- Leer eerst de functies van het toestel kennen voor u het gaat gebruiken.
- Om veiligheidsredenen mag u geen wijzigingen aanbrengen. Schade door wijzigingen die de gebruiker heeft aangebracht valt niet onder de garantie.
- Gebruik het toestel enkel waarvoor het gemaakt is. Andere toepassingen kunnen leiden tot kortsluitingen, brandwonden, elektrische schokken, enz. Bij onoordeelkundig gebruik vervalt de garantie.
- De garantie geldt niet voor schade door het negeren van bepaalde richtlijnen in deze handleiding en uw dealer zal de verantwoordelijkheid afwijzen voor defecten of problemen die hier rechtstreeks verband mee houden.

4. Eigenschappen

- draadloze transmissie van A/V signalen door muren en van kamer naar kamer
- de gebruikte frequentie van 5,8 GHz veroorzaakt minder storing dan de frequentie van 2,4 GHz
- inhoud: 2 x scart naar RCA A/V, infraroodmodule en 2 voedingsadapters
- optionele videokabels: AVB020/2.0, AVB020/5.0, AVW084, AVW084G, AVW085, AVW085

5. Overzicht

Raadpleeg de figuren op pagina **2** en **3** van deze handleiding.

1 – zijaanzicht	
A	antenne 5,8 GHz
B	keuzeschakelaar kanaal
C	aan-uitschakelaar
D	aansluiting infraroodoog (enkel zender)
E	keuzeschakelaar frequentie (enkel zender) A=38 kHz; B=56 kHz
2 – achteraanzicht	
F	voedingsaansluiting (12 VDC)
G	aansluiting S-video
H	RCA videoaansluiting (geel)

AVMOD19

I RCA audioaansluiting R (rood)

J RCA audioaansluiting L (wit)

3. - accessoires

K voeding (2x)

L IR-led

6. Installatie

Raadpleeg de figuren op pagina **2**, **3**, **4** en **5**. Ontkoppel eerst alle toestellen van het lichtnet.

Zender [5]

- De zender is uitgerust met een aansluiting [**D**] voor de IR-led en een keuzeschakelaar voor de frequentie [**E**].
- Gebruik de aansluitkabel met het opschrift **TRANSMITTER** (scart naar RCA) (meegeleverd) of gebruik een aangepaste S-video-kabel (niet meegeleverd).

Opmerking: Bij gebruik van een S-video-kabel zullen de RCA-aansluitingen ontkoppeld worden. Gebruik dus een S-video-kabel voor zowel de zender als de ontvanger.

- Sluit de gele RCA-stekker aan de videoaansluiting [**H**], en de rode en witte audiostekker aan de audioaansluitingen [**I**] resp. [**J**]. Sluit een S-video-kabel gewoonweg aan de S-video-aansluiting [**G**].
- Sluit de scartstekker aan de scartuitgang of sluit de vrije S-video-stekker aan de S-video-uitgang van het zendtoestel (bv. satellietontvanger, dvd-speler..., niet meegeleverd).
- Sluit het infraroodoog aan de aansluiting [**D**]. Plaats de led [**L**] voor de ontvanger van het zendtoestel, op een afstand van maximaal 50 cm, in een hoek van $\pm 15^\circ$.
- Steek de voedingsstekker van de meegeleverde adapter [**K**] in de voedingsaansluiting [**F**]. Gebruik enkel de meegeleverde adapter of een adapter met dezelfde specificaties.
- Plaats de aan-uitschakelaar [**C**] op OFF en koppel de adapter aan het lichtnet.

Ontvanger [6]

- Gebruik de aansluitkabel met het opschrift **RECEIVER** (scart naar RCA) (meegeleverd) of gebruik een aangepaste S-video-kabel (niet meegeleverd).

Opmerking: Gebruik, indien u een S-video-kabel aansluit aan de zender, ook een S-video-kabel voor de ontvanger.

- Sluit de gele RCA-stekker (yellow) aan de videoaansluiting [**H**], en de rode en witte audiostekker aan de audioaansluitingen [**I**] respectievelijk [**J**]. Sluit een S-video-kabel gewoonweg aan de S-video-aansluiting [**G**].
- Sluit de scartstekker aan de scartingang of sluit de vrije S-video-stekker aan de S-video-ingang van een tv-toestel, monitor... (niet meegeleverd).
- Steek de voedingsstekker van de meegeleverde voedingsadapter [**K**] in de voedingsaansluiting [**F**]. Gebruik enkel de meegeleverde adapter of een adapter met dezelfde specificaties.
- Plaats de aan-uitschakelaar [**C**] op OFF en koppel de adapter aan het lichtnet.

7. Gebruik

- Schakel de ontvanger en de zender in [**C**].

- Vouw de antennes open en richt de gegroefde zijdes naar elkaar **[7]** voor de beste ontvangst.

Opmerkingen:

- De antennes kunnen **niet** over een hoek van 360° ronddraaien. Draai de antennes zachtjes naar elkaar toe.
- Verwijder elk object tussen de twee antennes.
- Houd de afstand tussen de twee antennes zo kort mogelijk.
- Stel het kanaal in met de keuzeschakelaar **[B]**. Selecteer het kanaal met de beste ontvangst en de minste storing. Selecteer nu ook datzelfde kanaal op de ontvanger.
- Richt de afstandsbediening naar de ontvanger (zie **[8]**) en bedien zo de toestellen. Kies met de keuzeschakelaar **[E]** een andere frequentie (A=38 kHz; B=56 kHz) indien er storing optreedt.

8. Problemen en oplossingen

Geen beeld, geen geluid

- Controleer alle aansluitingen en schakel alle toestellen in.
- Selecteer hetzelfde kanaal op zowel de zender als de ontvanger.
- Zorg ervoor dat u bij gebruik van S-video-kabels het tv-toestel in de correcte modus plaatst. Raadpleeg de handleiding van uw tv-toestel.

Storing

- Verplaats de antennes van de zender en ontvanger lichtjes.
- Koppel de voedingsadapter aan een spanning van minstens 220 VAC.
- Selecteer een andere frequentie op de zender en de ontvanger.
- Verplaats de zender en/of de ontvanger.
- Vouw de antennes niet open indien de afstand tussen zender en ontvanger kleiner is dan 10 m.
- Schakel alle magnetrons uit.

Afstandsbediening functioneert niet

- Richt de afstandsbediening naar de ontvanger (zie **[8]**) en houd de knop gedurende 1 seconde ingedrukt.
- Zorg ervoor dat de infraroodogen naar de sensor gericht staan.
- Gebruik de afstandsbediening met nieuwe batterijen.

9. Onderhoud

- Ontkoppel de toestellen van het lichtnet alvorens het toestel schoon te maken.
- Maak het toestel geregeld schoon met een vochtig, niet-pluizend doek. Gebruik geen alcohol of solventen.

10. Technische specificaties

frequentie	5,8 GHz
zendbereik	± 50 m (zonder obstakels)

AVMOD19

zender

frequentie	5790 - 5828 - 5847 - 5866 MHz	
kanaalkeuze	4 kanalen via keuzeschakelaar	
modulatie	FM (video en audio)	
video-ingang	1 Vpp (RCA-aansluiting)	
audio-ingang	1 Vpp (RCA-aansluiting)	
S-video-ingang	Y: 1 Vpp \pm 10%, C: 288 mV \pm 5% (SVHS-aansluiting)	
impedantie video-ingang	75 ohm	
impedantie audio-ingang	2k ohm	
voeding	12 VDC/250 mA (adapter meegelev.)	
afmetingen	120x100x43mm	
gewicht	200g	

IR-zender	frequentie	433,92 MHz
	demodulatie	AM

ontvanger

video-uitgang	1 Vpp \pm 0,3 Vpp (RCA-aansluiting)	
audio-uitgang	1 Vpp \pm 0,2 Vpp (RCA-aansluiting)	
S-video-uitgang	Y: 1 Vpp \pm 20%, C: 288 mV \pm 5% (SVHS-aansluiting)	
voeding	12 VDC/250 mA (adapter meegelev.)	
afmetingen	120x100x43mm	
gewicht	200g	

IR-ontvanger	ingebouwde ontvanger	
	frequentie	433,92 MHz

Gebruik dit toestel enkel met originele accessoires. Velleman nv is niet aansprakelijk voor schade of kwetsuren bij (verkeerd) gebruik van dit toestel. Voor meer informatie over dit product, zie www.velleman.eu. De informatie in deze handleiding kan te allen tijde worden gewijzigd zonder voorafgaande kennisgeving.

© AUTEURSRECHT

Velleman nv heeft het auteursrecht voor deze handleiding.

Alle wereldwijde rechten voorbehouden. Het is niet toegestaan om deze handleiding of gedeelten ervan over te nemen, te kopiëren, te vertalen, te bewerken en op te slaan op een elektronisch medium zonder voorafgaande schriftelijke toestemming van de rechthebbende.

NOTICE D'EMPLOI

1. Introduction

Aux résidents de l'Union européenne

Des informations environnementales importantes concernant ce produit





Ce symbole sur l'appareil ou l'emballage indique que l'élimination d'un appareil en fin de vie peut polluer l'environnement. Ne pas jeter un appareil électrique ou électronique (et des piles éventuelles) parmi les déchets municipaux non sujets au tri sélectif ; une déchèterie traitera

l'appareil en question. Renvoyer les équipements usagés à votre fournisseur ou à un service de recyclage local. Il convient de respecter la réglementation locale relative à la protection de l'environnement.

En cas de questions, contacter les autorités locales pour élimination.





Nous vous remercions de votre achat ! Lire la présente notice attentivement avant la mise en service de l'appareil. Si l'appareil a été endommagé pendant le transport, ne pas l'installer et consulter votre revendeur.

2. Consignes de sécurité

	Garder hors de la portée des enfants et des personnes non autorisées.
	Débrancher l'appareil s'il n'est pas utilisé ou pour le nettoyer. Tirer la fiche pour débrancher l'appareil ; non pas le câble.
	Il n'y a aucune pièce maintenable par l'utilisateur. Commander des pièces de rechange éventuelles chez votre revendeur.

3. Directives générales

Se reporter à la garantie de service et de qualité **Velleman®** en fin de notice.

		Usage à l'intérieur uniquement. Protéger contre la pluie, l'humidité et les projections d'eau. Ne jamais placer d'objet contenant un liquide sur l'appareil.
		protéger contre la poussière et la chaleur extrême.
		Protéger contre les chocs et le traiter avec circonspection pendant l'installation et l'opération.

- Se familiariser avec le fonctionnement avant l'emploi.
- Toute modification est interdite pour des raisons de sécurité. Les dommages occasionnés par des modifications par le client ne tombent pas sous la garantie.
- N'utiliser qu'à sa fonction prévue. Un usage impropre annule d'office la garantie.
- La garantie ne s'applique pas aux dommages survenus en négligeant certaines directives de cette notice et votre revendeur déclinera toute responsabilité pour les problèmes et les défauts qui en résultent.

4. Caractéristiques

- transmission sans fil de signaux A/V à travers de murs et d'une pièce à l'autre
- la fréquence utilisée de 5,8 GHz engendre moins d'interférence qu'une fréquence de 2,4 GHz
- livré avec 2 câbles péritel vers RCA A/V, module IR et 2 blocs secteur
- câble vidéo optionnel : AVB020/2.0, AVB020/5.0, AVW084, AVW084G, AVW085, AVW085

5. Description

Se référer aux illustrations en pages 2 et 3 de cette notice.

1 – vue latérale	
A	antenne 5,8 GHz
B	sélecteur de canal
C	interrupteur marche/arrêt
D	sortie pour œil infrarouge (émetteur uniquement)
E	sélecteur de fréquence (émetteur uniquement) A=38 kHz ; B=56 kHz
2 – vue arrière	
F	prise d'alimentation (12 VCC)
G	prise S-vidéo
H	prise RCA vidéo (jaune)
I	prise RCA audio R (rouge)
J	prise RCA audio L (blanc)
3. - accessoires	
K	bloc secteur (2x)
L	LED IR

6. Installation

Se référer aux illustrations en pages 2 à 5 de cette notice. Déconnecter tous les appareils du réseau avant de commencer la connexion.

Émetteur [5]

- L'émetteur est muni d'une connexion [**D**] pour la LED IR et d'un sélecteur de fréquence [**E**].
- Utiliser le câble A/V péritel vers RCA marqué **TRANSMITTER** (inclus) **ou** utiliser un câble S-vidéo adapté (non inclus).

Remarque : Les connexions RCA sont désactivées lors de l'utilisation de câbles S-vidéo. Toujours utiliser un câble S-vidéo sur l'émetteur et le récepteur.

- Insérer la fiche RCA jaune dans la prise vidéo [**H**], et insérer les fiches audio rouge et blanche dans les prises audio [**I**] et [**J**]. Connecter un câble S-vidéo à la prise [**G**].
- Insérer la fiche péritel dans la sortie péritel ou connecter la fiche S-vidéo libre à la sortie S-vidéo de votre récepteur satellite, lecteur DVD, enregistreur... (non inclus).
- Connecter l'œil infrarouge à la sortie IR [**D**]. Placer l'œil [**L**] à une distance maximale de 50 cm du récepteur IR de votre appareil (dans un angle de $\pm 15^\circ$).
- Insérer la fiche d'alimentation du bloc secteur [**K**] dans la prise d'alimentation

[F]. N'utiliser que le bloc secteur inclus.

- Placer l'interrupteur d'alimentation **[C]** en position OFF et connecter le bloc secteur au réseau électrique.

Récepteur [6]

- Utiliser le câble A/V péritel vers RCA marqué **RECEIVER** (inclus) **ou** utiliser un câble S-vidéo adapté (non inclus).

Remarque : Toujours utiliser un câble S-vidéo sur l'émetteur et le récepteur.

- Insérer la fiche RCA jaune dans la prise vidéo **[H]**, et insérer les fiches audio rouge et blanche dans les prises audio **[I]** et **[J]**. Connecter un câble S-vidéo à la prise **[G]**.
- Insérer la fiche péritel dans l'entrée péritel ou connecter la fiche S-vidéo libre à l'entrée S-vidéo de votre récepteur satellite, lecteur DVD, enregistreur... (non inclus).
- Insérer la fiche d'alimentation du bloc secteur **[K]** dans la prise d'alimentation **[F]**. N'utiliser que le bloc secteur inclus.
- Placer l'interrupteur d'alimentation **[C]** en position OFF et connecter le bloc secteur au réseau électrique.

7. Emploi

- Allumer l'émetteur et le récepteur **[C]**.
- Déployer les antennes et les placer comme illustré **[7]** afin de garantir la meilleure réception.

Remarque:

- Les antennes ne sont pas rotatives sur 360°. Les déployer avec précaution.
- Retirer tout objet entre les deux antennes.
- Réduire la distance entre les deux antennes le plus possible.
- Sélectionner le canal avec le sélectionneur **[B]**. Choisir le canal offrant la meilleure réception. Sélectionner la même fréquence sur l'émetteur et le récepteur.
- Pointer la télécommande vers le récepteur (voir **[8]**) pour piloter l'appareil A/V. En cas d'interférence, sélectionner l'autre fréquence à l'aide du sélecteur **[E]** (A=38 kHz ; B=56 kHz).

8. Problèmes et solutions

Pas d'image, pas de son

- Vérifier les connexions et allumer les appareils.
- Sélectionner la même fréquence sur l'émetteur et le récepteur.
- Configurer dûment le téléviseur lors de l'utilisation de câbles S-vidéo (voir la notice du téléviseur).

Interférence

- Rediriger les antennes de l'émetteur et/ou du récepteur.
- Connecter les blocs secteur à une source électrique de minimum 220 VCA.
- Sélectionner une autre fréquence.
- Déplacer l'émetteur et/ou le récepteur.
- Ne pas déployer les antennes lorsque la distance entre l'émetteur et le récepteur est supérieure à 10 m.
- Éteindre les fours à micro-ondes.

AVMOD19

La télécommande ne fonctionne pas

- Pointer la télécommande vers le récepteur (voir [8]) et maintenir enfoncé le bouton pendant 1 seconde.
- Veiller à ce que les yeux IR soient dirigés vers les récepteurs IR des appareils A/V.
- Vérifier le niveau des piles dans la télécommande.

9. Entretien

- Déconnecter les appareils du réseau électrique avant chaque entretien.
- Essuyer les appareils régulièrement avec un chiffon humide non pelucheux. Éviter l'usage d'alcool et de solvants.

10. Spécifications techniques

fréquence	5,8 GHz	
portée de la transmission	± 50 m (sans obstacles)	
émetteur		
fréquence	5790 - 5828 - 5847 - 5866 MHz	
sélection du canal	4 canaux depuis le sélecteur	
modulation	FM (vidéo et audio)	
niveau d'entrée vidéo	1 Vpp (RCA)	
niveau d'entrée audio	1 Vpp (RCA)	
niveau de sortie S-vidéo	Y : 1 Vpp ± 10%, C : 288 mV ± 5% (SVHS)	
impédance d'entrée vidéo	75 ohms	
impédance d'entrée audio	2k ohms	
alimentation	12 VCC/250 mA (bloc secteur incl.)	
dimensions	120x100x43mm	
poids	200g	
émetteur IR	fréquence	433,92 MHz
	démodulation	AM
récepteur		
niveau de sortie vidéo	1 Vpp ± 0,3 Vpp (RCA)	
niveau de sortie audio	1 Vpp ± 0,2 Vpp (RCA)	
niveau de sortie S-vidéo	Y : 1 Vpp ± 20%, C : 288 mV ± 5% (SVHS)	
alimentation	12 VCC/250 mA (bloc secteur incl.)	
dimensions	120x100x43mm	
poids	200g	
récepteur IR	récepteur intégré	
	fréquence	433,92 MHz

N'employer cet appareil qu'avec des accessoires d'origine. SA Velleman ne sera aucunement responsable de dommages ou lésions survenus à un usage (incorrect) de cet appareil. Pour plus d'information concernant cet article, visitez notre site web www.velleman.eu. Toutes les informations présentées dans cette notice peuvent être modifiées sans notification

préalable.

© DROITS D'AUTEUR

SA Velleman est l'ayant droit des droits d'auteur pour cette notice.

Tous droits mondiaux réservés. Toute reproduction, traduction, copie ou diffusion, intégrale ou partielle, du contenu de cette notice par quelque procédé ou sur tout support électronique que se soit est interdite sans l'accord préalable écrit de l'ayant droit.

MANUAL DEL USUARIO

1. Introducción

A los ciudadanos de la Unión Europea

Importantes informaciones sobre el medio ambiente concerniente a este producto



Este símbolo en este aparato o el embalaje indica que, si tira las muestras inservibles, podrían dañar el medio ambiente. No tire este aparato (ni las pilas, si las hubiera) en la basura doméstica; debe ir a una empresa especializada en reciclaje. Devuelva este aparato a su distribuidor o a la unidad de reciclaje local. Respete las leyes locales en relación con el medio ambiente.

Si tiene dudas, contacte con las autoridades locales para residuos.

¡Gracias por haber comprado el **AVMOD19**! Lea atentamente las instrucciones del manual antes de usarlo. Si el aparato ha sufrido algún daño en el transporte no lo instale y póngase en contacto con su distribuidor.

2. Instrucciones de seguridad

	Mantenga el aparato lejos del alcance de personas no capacitadas y niños.
	Desconecte siempre el aparato si no va a usarlo durante un largo período de tiempo o antes de limpiarlo. Tire siempre del enchufe para desconectar el cable de red, nunca del propio cable.
	El usuario no habrá de efectuar el mantenimiento de ninguna pieza. Contacte con su distribuidor si necesita piezas de recambio.

3. Normas generales

Véase la **Garantía de servicio y calidad Velleman®** al final de este manual del usuario.

		Utilice el aparato sólo en interiores . No exponga este equipo a lluvia, humedad ni a ningún tipo de salpicadura o goteo. Nunca ponga un objeto con líquido, p.ej. un florero, en el aparato.
		No exponga este equipo a polvo. No exponga este equipo a temperaturas extremas.
		No agite el aparato. Evite usar excesiva fuerza durante el manejo y la instalación.

AVMOD19

- Familiarícese con el funcionamiento del aparato antes de utilizarlo.
- Por razones de seguridad, las modificaciones no autorizadas del aparato están prohibidas. Los daños causados por modificaciones no autorizadas, no están cubiertos por la garantía.
- Utilice sólo el aparato para las aplicaciones descritas en este manual. Su uso incorrecto anula la garantía completamente.
- Los daños causados por descuido de las instrucciones de seguridad de este manual invalidarán su garantía y su distribuidor no será responsable de ningún daño u otros problemas resultantes.

4. Características

- transmisión inalámbrica de señales A/V a través de paredes y de una habitación a la otra
- la frecuencia utilizada de 5.8GHz causa menos interferencias que una frecuencia de 2.4GHz
- incluye 2 cables SCART a RCA A/V, módulo IR y 2 adaptadores de red
- cable de vídeo opcional: AVB020/2.0, AVB020/5.0, AVW084, AVW084G, AVW085, AVW085

5. Descripción

Véase las figuras en la página 2 y 3 de este manual del usuario.

1 – vista lateral	
A	antena 5,8 GHz
B	selector de canal
C	interruptor ON/OFF
D	salida para ojo infrarrojo (sólo emisor)
E	selector de frecuencia (sólo emisor) A=38KHZ; B=56KHz
2 – vista posterior	
F	entrada de alimentación (12 VDC)
G	entrada S-vídeo
H	entrada RCA vídeo (amarillo)
I	entrada RCA audio R (rojo)
J	entrada RCA audio L (blanco)
3. - accesorios	
K	adaptador de red (2x)
L	LED IR

6. Instalación

Véase las figuras en las páginas de 2 a 5 de este manual del usuario. Desconecte todos los aparatos de la red antes de empezar.

Emisor [5]

- El emisor está equipado con una conexión [**D**] para el LED IR y un selector de frecuencia [**E**].
- Utilice el cable A/V SCART a RCA indicado con **TRANSMITTER** (incl.) o utilice un cable S-vídeo adecuado (no incl.).

Nota: Las conexiones RCA se desactivan al utilizar cables S-vídeo. Utilice siempre

AVMOD19

un cable S-vídeo para el emisor y el receptor.

- Introduzca el conector RCA amarillo en la entrada de vídeo **[H]**, e introduzca el conector de audio rojo y el conector de audio blanco en las entradas de audio **[I]** y **[J]**. Conecte un cable S-vídeo a la entrada **[G]**.
- Introduzca el conector SCART en la salida SCART o conecte el conector S-vídeo libre a la salida S-vídeo del receptor satélite, reproductor DVD, videograbadora... (no incl.).
- Conecte el ojo infrarrojo a la salida IR **[D]**. Ponga el ojo **[L]** a una distancia máx. de 50 cm del receptor IR del aparato (en un ángulo de $\pm 15^\circ$).
- Introduzca el conector de alimentación del adaptador de red **[K]** en la entrada de alimentación **[F]**. Utilice sólo el adaptador de red incl.
- Ponga el interruptor de alimentación **[C]** en la posición OFF y conecte el adaptador de red a la red eléctrica.

Receptor **[6]**

- Utilice el cable A/V SCART a RCA indicado con **RECEIVER** (incl.) o utilice un cable S-vídeo adaptado (no incl.).

Nota: Utilice siempre un cable S-vídeo para el emisor y el receptor.

- Introduzca el conector RCA amarillo en la entrada de vídeo **[H]**, e introduzca el conector de audio rojo y el conector de audio blanco en las entradas de audio **[I]** y **[J]**. Conecte un cable S-vídeo a la entrada **[G]**.
- Introduzca el conector SCART en la salida SCART o conecte el conector S-vídeo libre a la salida S-vídeo del receptor satélite, reproductor DVD, videograbadora... (no incl.).
- Introduzca el conector de alimentación del adaptador de red **[K]** en la entrada de alimentación **[F]**. Utilice sólo el adaptador de red incl.
- Ponga el interruptor de alimentación **[C]** en la posición OFF y conecte el adaptador de red a la red eléctrica.

7. Uso

- Active el emisor y el receptor **[L]**.
- Despliegue las antenas y póngalos como está indicado **[7]** para garantizar la mejor recepción.

Nota:

- No es posible girar las antenas unos 360°. Despléguelas cuidadosamente.
- Quite cualquier objeto entre las dos antenas.
- Reduzca la distancia entre las dos antenas lo más posible.
- Seleccione el canal con el selector **[B]**. Elija el canal que ofrece la mejor recepción. Seleccione la misma frecuencia para el emisor y el receptor.
- Apunte el mando a distancia al receptor (véase **[8]**) para controlar el aparato A/V. En caso de interferencias, seleccione la otra frecuencia con el selector **[E]** (A=38 kHz ; B=56 kHz).

8. Solución de problemas

No hay imagen, no hay sonido

- Controle las conexiones y active los aparatos.
- Seleccione la misma frecuencia para el emisor y el receptor.
- Configure el televisor correctamente al utilizar cables S-vídeo (véase el manual del usuario del televisor).

Interferencias

- Vuelva a dirigir las antenas del emisor y/o el receptor.
- Conecte los adaptadores de red a una fuente eléctrica de mín. 220 VCA.
- Seleccione otra frecuencia.
- Desplace el emisor y/o el receptor.
- No despliegue las antenas si la distancia entre el emisor y el receptor es superior a 10 m.
- Desactive los microondas.

El mando a distancia no funciona

- Apunte el mando a distancia al receptor (véase [8]) y mantenga pulsado el botón durante 1 segundo.
- Asegúrese de que los ojos IR estén dirigidas hacia los receptores IR de los aparatos A/V.
- Controle el nivel de las pilas del mando a distancia.

9. Mantenimiento

- Desconecte los aparatos de la red eléctrica antes de cada mantenimiento.
- Limpie los aparatos regularmente con un paño húmedo sin pelusas. Evite el uso de alcohol y de disolventes.

10. Especificaciones

frecuencia	5,8 GHz	
rango de transmisión	± 50 m (sin obstáculos)	
emisor		
frecuencia	5790 - 5828 - 5847 - 5866 MHz	
selección del canal	4 canales con el selector	
modulación	FM (vídeo y audio)	
nivel de entrada vídeo	1 Vpp (RCA)	
nivel de entrada audio	1 Vpp (RCA)	
nivel de entrada S-vídeo	Y : 1 Vpp ± 10%, C : 288 mV ± 5% (SVHS)	
impedancia entrada de vídeo	75 ohm	
impedancia entrada de audio	2k ohms	
alimentación	12 VCC/250 mA (adaptador de red incl.)	
dimensiones	120x100x43mm	
peso	200g	
emisor IR	frecuencia	433,92 MHz
	demodulación	AM

AVMOD19

receptor

nivel de salida vídeo	1 Vpp ± 0,3 Vpp (RCA)
nivel de salida audio	1 Vpp ± 0,2 Vpp (RCA)
nivel de salida S-vídeo	Y : 1 Vpp ± 20%, C : 288 mV ± 5% (SVHS)
alimentación	12 VCC/250 mA (adaptador de red incl.)
dimensiones	120x100x43mm
peso	200g
receptor IR	receptor incorporado
	frecuencia 433,92 MHz

Utilice este aparato sólo con los accesorios originales. Velleman NV no será responsable de daños ni lesiones causados por un uso (indebido) de este aparato. Para más información sobre este producto, visite nuestra página www.velleman.eu. Se pueden modificar las especificaciones y el contenido de este manual sin previo aviso.

© DERECHOS DE AUTOR

Velleman NV dispone de los derechos de autor para este manual del usuario. Todos los derechos mundiales reservados. Está estrictamente prohibido reproducir, traducir, copiar, editar y guardar este manual del usuario o partes de ello *sin previo permiso escrito* del derecho habiente.

BEDIENUNGSANLEITUNG

1. Einführung



Wichtige Umweltinformationen über dieses Produkt

Dieses Symbol auf dem Produkt oder der Verpackung zeigt an, dass die Entsorgung dieses Produktes nach seinem Lebenszyklus der Umwelt Schaden zufügen kann. Entsorgen Sie die Einheit (oder verwendeten Batterien) nicht als unsortiertes Hausmüll; die Einheit oder verwendeten Batterien müssen von einer spezialisierten Firma zwecks Recycling entsorgt werden. Diese Einheit muss an den Händler oder ein örtliches Recycling-Unternehmen retourniert werden. Respektieren Sie die örtlichen Umweltvorschriften.

Falls Zweifel bestehen, wenden Sie sich für Entsorgungsrichtlinien an Ihre örtliche Behörde.

Wir bedanken uns für den Kauf des **AVMOD19!** Lesen Sie diese Bedienungsanleitung vor Inbetriebnahme sorgfältig durch. Überprüfen Sie, ob Transportschäden vorliegen.

2. Sicherheitshinweise

	Halten Sie Kinder und Unbefugte vom Gerät fern.
	Trennen Sie das Gerät bei Nichtbenutzung und vor jeder Reinigung vom Netz. Fassen Sie dazu den Netzstecker an der Grifffläche an und ziehen Sie nie an der Netzleitung.





AVMOD19



Es gibt keine zu wartenden Teile. Bestellen Sie eventuelle Ersatzteile bei Ihrem Fachhändler.

3. Allgemeine Richtlinien

Siehe **Velleman® Service- und Qualitätsgarantie** am Ende dieser Bedienungsanleitung.

 	Verwenden Sie das Gerät nur im Innenbereich . Schützen Sie das Gerät vor Regen und Feuchte. Setzen Sie das Gerät keiner Flüssigkeit wie z.B. Tropf- oder Spritzwasser, aus. Stellen Sie keine mit Flüssigkeit befüllten Gegenstände, wie z.B. eine Vase, auf das Gerät
 	Schützen Sie das Gerät vor Staub. Schützen Sie das Gerät vor extremen Temperaturen.
	Vermeiden Sie Erschütterungen. Vermeiden Sie rohe Gewalt während der Installation und Bedienung des Gerätes.

- Nehmen Sie das Gerät erst in Betrieb, nachdem Sie sich mit seinen Funktionen vertraut gemacht haben.
- Eigenmächtige Veränderungen sind aus Sicherheitsgründen verboten. Bei Schäden verursacht durch eigenmächtige Änderungen erlischt der Garantieanspruch.
- Verwenden Sie das Gerät nur für Anwendungen beschrieben in dieser Bedienungsanleitung sonst kann dies zu Schäden am Produkt führen und erlischt der Garantieanspruch.
- Bei Schäden, die durch Nichtbeachtung der Bedienungsanleitung verursacht werden, erlischt der Garantieanspruch. Für daraus resultierende Folgeschäden übernimmt der Hersteller keine Haftung.

4. Eigenschaften

- überträgt drahtlos klare A/V-Signale durch Wände und im ganzen Haus
- die verwendete Frequenz von 5.8GHz verursacht weniger Störung als eine Frequenz von 2.4GHz
- Lieferumfang: 2 x Scart auf RCA A/V, IR-Modul und 2 Netzteile
- optionale Videokabel: AVB020/2.0, AVB020/5.0, AVW084, AVW084G, AVW085, AVW085

5. Umschreibung

Siehe Abbildungen, Seite **2** und **3** dieser Bedienungsanleitung.

1 – Seitenansicht	
A	Antenne 5,8 GHz
B	Wählschalter kanaal
C	EIN/AUS-Schalter
D	Anschluss IR-Auge (nur Sender)
E	Wählschalter Frequenz (nur Sender) A=38KHZ; B=56KHZ

AVMOD19

2 – Hinteransicht

F	Netzanschluss (12 VDC)
G	Anschluss S-Video
H	RCA Video-Anschluss (gelb)
I	RCA Audio-Anschluss R (rot)
J	RCA Audio-Anschluss L (weiß)

3. - Zubehör

K	Netzteil (2x)
L	IR-LED

6. Installation

Siehe Abbildungen, Seite **2**, **3**, **4** und **5**. Trennen Sie zuerst alle Geräte vom Netz.

Sender [5]

- Der Sender verfügt über einen Anschluss **[D]** für die IR-LED und einen Wählschalter für die Frequenz **[E]**.
- Verwenden Sie das Anschlusskabel mit der Aufschrift **TRANSMITTER** (Scart auf RCA) (mitgeliefert) **oder** verwenden Sie ein geeignetes S-Video-Kabel (nicht mitgeliefert).

Bemerkung: Bei Anwendung eines S-Video-Kabels werden die RCA-Anschlüsse getrennt. Verwenden Sie also ein S-Video-Kabel für sowohl den Sender als den Empfänger.

- Verbinden Sie den gelben RCA-Stecker mit dem Video-Anschluss **[H]**, und den roten und den weißen Audiostecker mit den Audio-Anschlüssen **[I]** und **[J]**. Verbinden Sie ein S-Video-Kabel einfach mit dem S-Video-Anschluss **[G]**.
- Verbinden Sie den Scartstecker mit dem Scartausgang oder verbinden Sie den freien S-Video-Stecker mit dem S-Video-Ausgang des Sendegerätes (z.B. Satellitenempfänger, DVD-Spieler..., nicht mitgeliefert).
- Verbinden Sie das IR-Auge mit dem Anschluss **[D]**. Stellen Sie die LED **[L]** vor dem Empfänger des Sendegerätes, in einem Abstand von max. 50cm, in einem Winkel von $\pm 15^\circ$.
- Stecken Sie den Stecker des mitgelieferten Netzteils **[K]** in den Netzanschluss **[F]**. Verwenden Sie nur das mitgelieferte Netzteil oder ein Netzteil mit denselben technischen Daten.
- Stellen Sie den EIN/AUS-Schalter **[C]** auf OFF und verbinden Sie das Netzteil mit dem Netz.

Empfänger [6]

- Verwenden Sie das Anschlusskabel mit der Aufschrift **RECEIVER** (Scart auf RCA) (mitgeliefert) **oder** verwenden Sie ein geeignetes S-Video-Kabel (nicht mitgeliefert).

Bemerkung: Verwenden Sie, wenn Sie ein S-Video-Kabel mit dem Sender verbinden, auch ein S-Video-Kabel für den Empfänger.

- Verbinden Sie den gelben RCA-Stecker (Gelb) mit dem Video-Anschluss **[H]**, und den roten und weißen Audiostecker mit den Audio-Anschlüssen **[I]** und **[J]**. Verbinden Sie ein S-Video-Kabel einfach mit dem S-Video-Anschluss **[G]**.
- Verbinden Sie den Scartstecker mit dem Scarteingang oder verbinden Sie den freien S-Video-Stecker mit dem S-Video-Eingang des Fernsehers, Monitors...

(nicht mitgeliefert).

- Stecken Sie den Stecker des mitgelieferten Netzteils **[K]** in den Netzanschluss **[F]**. Verwenden Sie nur das mitgelieferte Netzteil oder ein Netzteil mit denselben technischen Daten.
- Stellen Sie den EIN/AUS-Schalter **[C]** auf OFF und verbinden Sie das Netzteil mit dem Netz.

7. Anwendung

- Schalten Sie den Empfänger und den Sender ein **[C]**.
- Falten Sie die Antennen auf und richten Sie die Seiten mit Rillen aufeinander **[7]** für den besten Empfang.

Bemerkungen:

- Die Antennen können **nicht** über einen Winkel von 360° runderdrehen. Drehen Sie die Antennen vorsichtig nacheinander.
- Entfernen Sie jeden Gegenstand zwischen den zwei Antennen.
- Halten Sie den Abstand zwischen den zwei Antennen möglichst kurz.
- Stellen Sie den Kanal mit dem Wählschalter **[B]** ein. Wählen Sie den Kanal mit dem besten Empfang und den geringsten Störungen. Wählen Sie nun auch denselben Kanal für den Empfänger.
- Richten Sie die Fernbedienung auf den Empfänger (siehe **[8]**) und bedienen Sie so die Geräte. Wählen Sie mit dem Wählschalter **[E]** eine andere Frequenz (A=38 kHz; B=56 kHz) aus wenn es Störungen gibt.

8. Problemlösung

Es gibt kein Bild, keinen Ton

- Überprüfen Sie alle Anschlüsse und schalten Sie alle Geräte ein.
- Wählen Sie denselben Kanal für sowohl den Sender als auch den Empfänger.
- Beachten Sie, dass Sie bei Anwendung von S-Video-kabeln den Fernseher in den richtigen Modus stellen. Siehe die Bedienungsanleitung des Fernsehers.

Störungen

- Verstellen Sie die Antennen des Senders und Empfängers ein bisschen.
- Verbinden Sie das Netzteil mit einer Spannung von mindestens 220 VAC.
- Wählen Sie eine andere Frequenz für Sender und Empfänger.
- Verstellen Sie den Sender und/oder den Empfänger.
- Falten Sie die Antennen nicht auf wenn der Abstand zwischen Sender und Empfänger kleiner als 10m ist.
- Schalten Sie alle Mikrowellen aus.

Die Fernbedienung funktioniert nicht

- Richten Sie die Fernbedienung auf den Empfänger (siehe **[8]**) und halten Sie den Knopf 1 Sekunde gedrückt.
- Beachten Sie, dass die IR-Augen auf den Sensor gerichtet sind.
- Verwenden Sie die Fernbedienung mit neuen Batterien.

9. Wartung

- Trennen Sie die Geräte vom Netz ehe Sie das Gerät reinigen.
- Verwenden Sie zur Reinigung ein feuchtes, fusselfreies Tuch. Verwenden Sie auf keinen Fall Alkohol oder irgendwelche Lösungsmittel.

10. Technische Daten

Frequenz	5,8 GHz	
Sendebereich	± 50 m (ohne Hindernisse)	
Sender		
Frequenz	5790 - 5828 - 5847 - 5866 MHz	
Kanalwahl	4 Kanäle, über Wählschalter	
Modulation	FM (Video und Audio)	
Video-Eingang	1 Vpp (RCA-Anschluss)	
Audio-Eingang	1 Vpp (RCA-Anschluss)	
S-Video-Eingang	Y: 1 Vpp ± 10%, C: 288 mV ± 5% (SVHS-Anschluss)	
Impedanz Video-Eingang	75 Ohm	
Impedanz Audio-Eingang	2k Ohm	
Stromversorgung	12 VDC/250 mA (Netzteil mitgeliefert)	
Abmessungen	120x100x43mm	
Gewicht	200g	
IR-Sender	Frequenz	433,92 MHz
	Demodulation	AM
Empfänger		
Video-Ausgang	1 Vpp ± 0,3 Vpp (RCA-Anschluss)	
Audio-Ausgang	1 Vpp ± 0,2 Vpp (RCA-Anschluss)	
S-Video-Ausgang	Y: 1 Vpp ± 20%, C: 288 mV ± 5% (SVHS-Anschluss)	
Stromversorgung	12 VDC/250 mA (Netzteil mitgeliefert)	
Abmessungen	120x100x43mm	
Gewicht	200g	
IR-Empfänger	eingebauter Empfänger	
	Frequenz	433,92 MHz

Verwenden Sie dieses Gerät nur mit originellen Zubehörteilen. Velleman NV übernimmt keine Haftung für Schaden oder Verletzungen bei (falscher) Anwendung dieses Gerätes. Für mehr Informationen zu diesem Produkt, siehe www.velleman.eu. Alle Änderungen ohne vorherige Ankündigung vorbehalten.

© URHEBERRECHT

Velleman NV besitzt das Urheberrecht für diese Bedienungsanleitung.

Alle weltweiten Rechte vorbehalten.

ohne vorherige schriftliche Genehmigung des Urhebers ist es nicht gestattet, diese Bedienungsanleitung ganz oder in Teilen zu reproduzieren, zu kopieren, zu übersetzen, zu bearbeiten oder zu speichern.



velleman[®]_{NV}

R&TTE Declaration of Conformity
R&TTE Verklaring van overeenstemming
Déclaration de conformité R&TTE
R&TTE Konformitätserklärung
Declaración de conformidad R&TTE

We / wij / nous / Wir / Nostros



Velleman NV
Legen Heirweg, 33
9890 Gavere (België)

Declare on our own responsibility that the finished product(s) :
Verklaren op eigen verantwoordelijkheid dat het afgewerkte product :
Déclarons sous notre propre responsabilité que le produit fini :
Erklären vollverantwortlich dass nachfolgendes Produkt :
Declaramos bajo nuestra sola responsabilidad que el producto mencionado a continuación :

Brand / merk / marque / Marke / marca :

VELLEMAN

Trade name / handelsnaam / denomination commerciale / Markenname / denominación commercial :

**5.8GHZ A/V WIRELESS TX/RX - 4 CHANNELS + IR TRANSMITTER- USB/PUERTO SD
(SDHC)/MINIJACK- MANDO A DISTANCIA**

Type or model / type of model / type ou modèle / Typ oder Modell / tipo o modelo :

AVMOD19

constituting the subject of this declaration, conforms with the essential requirements and other relevant stipulations of the R&TTE Directive (1999/5/EC).

die het voorwerp uitmaakt van deze verklaring, voldoet aan de essentiële vereisten en andere relevante bepalingen van de R&TTE Richtlijn (1999/5/EC).

faisant l'objet de la présente déclaration, satisfait aux exigences essentielles et toute autre stipulation pertinente de la directive R&TTE Directive (1999/5/EC).

auf das sich diese Erklärung bezieht, den grundlegenden Anforderungen und anderen relevanten Vereinbarungen der R&TTE-Richtlinie (1999/5/EC) entspricht.

Velleman® Service and Quality Warranty

Velleman® has over 35 years of experience in the electronics world and distributes its products in more than 85 countries.

All our products fulfil strict quality requirements and legal stipulations in the EU. In order to ensure the quality, our products regularly go through an extra quality check, both by an internal quality department and by specialized external organisations. If, all precautionary measures notwithstanding, problems should occur, please make appeal to our warranty (see guarantee conditions).

General Warranty Conditions Concerning Consumer Products (for EU):

- All consumer products are subject to a 24-month warranty on production flaws and defective material as from the original date of purchase.
- Velleman® can decide to replace an article with an equivalent article, or to refund the retail value totally or partially when the complaint is valid and a free repair or replacement of the article is impossible, or if the expenses are out of proportion.

You will be delivered a replacing article or a refund at the value of 100% of the purchase price in case of a flaw occurred in the first year after the date of purchase and delivery, or a replacing article at 50% of the purchase price or a refund at the value of 50% of the retail value in case of a flaw occurred in the second year after the date of purchase and delivery.

• Not covered by warranty:

- all direct or indirect damage caused after delivery to the article (e.g. by oxidation, shocks, falls, dust, dirt, humidity...), and by the article, as well as its contents (e.g. data loss), compensation for loss of profits;
- frequently replaced consumable goods, parts or accessories such as batteries, lamps, rubber parts, drive belts... (unlimited list);
- flaws resulting from fire, water damage, lightning, accident, natural disaster, etc. ...;
- flaws caused deliberately, negligently or resulting from improper handling, negligent maintenance, abusive use or use contrary to the manufacturer's instructions;
- damage caused by a commercial, professional or collective use of the article (the warranty validity will be reduced to six (6) months when the article is used professionally);
- damage resulting from an inappropriate packing and shipping of the article;
- all damage caused by modification, repair or alteration performed by a third party without written permission by Velleman®.
- Articles to be repaired must be delivered to your Velleman® dealer, solidly packed (preferably in the original packaging), and be completed with the original receipt of purchase

and a clear flaw description.

- Hint: In order to save on cost and time, please reread the manual and check if the flaw is caused by obvious causes prior to presenting the article for repair. Note that returning a non-defective article can also involve handling costs.
- Repairs occurring after warranty expiration are subject to shipping costs.
- The above conditions are without prejudice to all commercial warranties.

The above enumeration is subject to modification according to the article (see article's manual).

Velleman® service- en kwaliteitsgarantie

Velleman® heeft ruim 35 jaar ervaring in de elektronica wereld en verdeelt in meer dan 85 landen.

Al onze producten beantwoorden aan strikte kwaliteitseisen en aan de wettelijke bepalingen geldig in de EU. Om de kwaliteit te waarborgen, ondergaan onze producten op regelmatige tijdstippen een extra kwaliteitscontrole, zowel door onze eigen kwaliteitsafdeling als door externe gespecialiseerde organisaties. Mocht er ondanks deze voorzorgen toch een probleem optreden, dan kunt u steeds een beroep doen op onze waarborg (zie waarborgvoorwaarden).

Algemene waarborgvoorwaarden consumentengoederen (voor Europese Unie):

- Op alle consumentengoederen geldt een garantieperiode van 24 maanden op productie- en materiaalfouten en dit vanaf de oorspronkelijke aankoopdatum.
- Indien de klacht gegrond is en een gratis reparatie of vervanging van een artikel onmogelijk is of indien de kosten hiervoor buiten verhouding zijn, kan Velleman® beslissen het desbetreffende artikel te vervangen door een gelijkwaardig artikel of de aankoopsom van het artikel gedeeltelijk of volledig terug te betalen. In dat geval krijgt u een vervangend product of terugbetaling ter waarde van 100% van de aankoopsom bij ontdekking van een gebrek tot één jaar na aankoop en levering, of een vervangend product tegen 50% van de kostprijs of terugbetaling van 50 % bij ontdekking na één jaar tot 2 jaar.
- **Valt niet onder waarborg:**
 - alle rechtstreekse of onrechtstreekse schade na de levering veroorzaakt aan het toestel (bv. door oxidatie, schokken, val, stof, vuil, vocht...), en door het toestel, alsook zijn inhoud (bv. verlies van data), vergoeding voor eventuele winstderving.
 - verbruiksgoederen, onderdelen of hulpstukken die regelmatig dienen te worden vervangen, zoals bv. batterijen, lampen, rubberen onderdelen, aandrijfriemen... (onbepaalde lijst).

- defecten ten gevolge van brand, waterschade, bliksem, ongevallen, natuurrampen, enz.

- defecten veroorzaakt door opzet, nalatigheid of door een onoordeelkundige behandeling, slecht onderhoud of abnormaal gebruik of gebruik van het toestel strijdig met de voorschriften van de fabrikant.

- schade ten gevolge van een commercieel, professioneel of collectief gebruik van het apparaat (bij professioneel gebruik wordt de garantieperiode herleid tot 6 maand).

- schade veroorzaakt door onvoldoende bescherming bij transport van het apparaat.
- alle schade door wijzigingen, reparaties of modificaties uitgevoerd door derden zonder toestemming van Velleman®.

• Toestellen dienen ter reparatie aangeboden te worden bij uw Velleman®-verdelers. Het toestel dient verzegeld te zijn van het oorspronkelijke aankoopbewijs. Zorg voor een degelijke verpakking (bij voorkeur de originele verpakking) en voeg een duidelijke foutomschrijving bij.

• Tip: alvorens het toestel voor reparatie aan te bieden, kijk nog eens na of er geen voor de hand liggende redenen is waarom het toestel niet naar behoren werkt (zie handleiding). Op deze wijze kunt u kosten en tijd besparen. Denk eraan dat er ook voor niet-defecte toestellen een kost voor controle aangerekend kan worden.

• Bij reparaties buiten de waarborgperiode zullen transportkosten aangerekend worden.

• Elke commerciële garantie laat deze rechten onverminderd.

Bovenstaande opsomming kan eventueel aangepast worden naargelang de aard van het product (zie handleiding van het betreffende product).

Garantie de service et de qualité Velleman®

Velleman® jouit d'une expérience de plus de 35 ans dans le monde de l'électronique avec une distribution dans plus de 85 pays.

Tous nos produits répondent à des exigences de qualité rigoureuses et à des dispositions légales en vigueur dans l'UE. Afin de garantir la qualité, nous soumettons régulièrement nos produits à des contrôles de qualité supplémentaires, tant par notre propre service qualité que par un service qualité externe. Dans le cas improbable d'un défaut malgré toutes les précautions, il est possible d'invoquer notre garantie (voir les conditions de garantie).

Conditions générales concernant la garantie sur les produits grand public (pour l'UE) :

• tout produit grand public est garanti 24 mois contre tout vice de production ou de matériaux à dater du jour d'acquisition effective ;

• si la plainte est justifiée et que la réparation ou le remplacement d'un article est jugé impossible,

ou lorsque les coûts s'avèrent disproportionnés, Velleman® s'autorise à remplacer ledit article par un article équivalent ou à rembourser la totalité ou une partie du prix d'achat. Le cas échéant, il vous sera consenti un article de remplacement ou le remboursement complet du prix d'achat lors d'un défaut dans un délai de 1 an après l'achat et la livraison, ou un article de remplacement moyennant 50% du prix d'achat ou le remboursement de 50% du prix d'achat lors d'un défaut après 1 à 2 ans.

• sont par conséquent exclus :

- tout dommage direct ou indirect survenu à l'article après livraison (p.ex. dommage lié à l'oxydation, choc, chute, poussière, sable, impureté...) et provoqué par l'appareil, ainsi que son contenu (p.ex. perte de données) et une indemnisation éventuelle pour perte de revenus ;
- tout bien de consommation ou accessoire, ou pièce qui nécessite un remplacement régulier comme p.ex. piles, ampoules, pièces en caoutchouc, courroies... (liste illimitée) ;
- tout dommage qui résulte d'un incendie, de la foudre, d'un accident, d'une catastrophe naturelle, etc. ;

- out dommage provoqué par une négligence, volontaire ou non, une utilisation ou un entretien incorrects, ou une utilisation de l'appareil contraire aux prescriptions du fabricant ;

- tout dommage à cause d'une utilisation commerciale, professionnelle ou collective de l'appareil (la période de garantie sera réduite à 6 mois lors d'une utilisation professionnelle) ;
- tout dommage à l'appareil qui résulte d'une utilisation incorrecte ou différente que celle pour laquelle il a été initialement prévu comme décrit dans la notice ;

- tout dommage engendré par un retour de l'appareil emballé dans un conditionnement non ou insuffisamment protégé.

- toute réparation ou modification effectuée par une tierce personne sans l'autorisation explicite de SA Velleman® ; - frais de transport de et vers Velleman® si l'appareil n'est plus couvert sous la garantie.

• toute réparation sera fournie par l'endroit de l'achat. L'appareil doit nécessairement être accompagné du bon d'achat d'origine et être dûment conditionné (de préférence dans l'emballage d'origine avec mention du défaut) ;

• tuyau : il est conseillé de consulter la notice et de contrôler câbles, piles, etc. avant de retourner l'appareil. Un appareil retourné jugé défectueux qui s'avère en bon état de marche pourra faire l'objet d'une note de frais à charge du consommateur ;

• une réparation effectuée en-dehors de la période de garantie fera l'objet de frais de transport ;

• toute garantie commerciale ne porte pas atteinte aux conditions susmentionnées.

La liste susmentionnée peut être sujette à une complémentation selon le type de l'article et être mentionnée dans la notice d'emploi.

Velleman® Service- und Qualitätsgarantie

Velleman® hat gut 35 Jahre Erfahrung in der Elektronikwelt und vertreibt seine Produkte in über 85 Ländern.

Alle Produkte entsprechen den strengen Qualitätsforderungen und gesetzlichen Anforderungen in der EU. Um die Qualität zu gewährleisten werden unsere Produkte regelmäßig einer zusätzlichen Qualitätskontrolle unterworfen, sowohl von unserer eigenen Qualitätsabteilung als auch von externen spezialisierten Organisationen. Sollten, trotz aller Vorsichtsmaßnahmen, Probleme auftreten, nehmen Sie bitte die Garantie in Anspruch (siehe Garantiebedingungen).

Allgemeine Garantiebedingungen in Bezug auf Konsumgüter (für die Europäische Union):

- Alle Produkte haben für Material- oder Herstellungsfehler eine Garantieperiode von 24 Monaten ab Verkaufsdatum.
- Wenn die Klage berechtigt ist und falls eine kostenlose Reparatur oder ein Austausch des Gerätes unmöglich ist, oder wenn die Kosten dafür unverhältnismäßig sind, kann Velleman® sich darüber entscheiden, dieses Produkt durch ein gleiches Produkt zu ersetzen oder die Kaufsumme ganz oder teilweise zurückzuzahlen. In diesem Fall erhalten Sie ein Ersatzprodukt oder eine Rückzahlung im Werte von 100% der Kaufsumme im Falle eines Defektes bis zu 1 Jahr nach Kauf oder Lieferung, oder Sie bekommen ein Ersatzprodukt im Werte von 50% der Kaufsumme oder eine Rückzahlung im Werte von 50 % im Falle eines Defektes im zweiten Jahr.
- **Von der Garantie ausgeschlossen sind:**
 - alle direkten oder indirekten Schäden, die nach Lieferung am Gerät und durch das Gerät verursacht werden (z.B. Oxidation, Stöße, Fall, Staub, Schmutz, Feuchtigkeit, ...), sowie auch der Inhalt (z.B. Datenverlust), Entschädigung für eventuellen Gewinnausfall.
 - Verbrauchsgüter, Teile oder Zubehörteile, die regelmäßig ausgewechselt werden, wie z.B. Batterien, Lampen, Gummiteile, Treibriemen, usw. (unbeschränkte Liste).
 - Schäden verursacht durch Brandschaden, Wasserschaden, Blitz, Unfälle, Naturkatastrophen, usw.
 - Schäden verursacht durch absichtliche, nachlässige oder unsachgemäße Anwendung, schlechte Wartung, zweckentfremdete Anwendung oder Nichtbeachtung von Benutzerhinweisen in der Bedienungsanleitung.
 - Schäden infolge einer kommerziellen, professionellen oder kollektiven Anwendung des

Gerätes (bei gewerblicher Anwendung wird die Garantieperiode auf 6 Monate zurückgeführt).

- Schäden verursacht durch eine unsachgemäße Verpackung und unsachgemäßen Transport des Gerätes.

- alle Schäden verursacht durch unautorisierte Änderungen, Reparaturen oder Modifikationen, die von einem Dritten ohne Erlaubnis von Velleman® vorgenommen werden.

• Im Fall einer Reparatur, wenden Sie sich an Ihren Velleman®-Verteiler. Legen Sie das Produkt ordnungsgemäß verpackt (vorzugsweise die Originalverpackung) und mit dem Original-Kaufbeleg vor. Fügen Sie eine deutliche Fehlerbeschreibung hinzu.

• Hinweis: Um Kosten und Zeit zu sparen, lesen Sie die Bedienungsanleitung nochmals und überprüfen Sie, ob es keinen auf de Hand liegenden Grund gibt, ehe Sie das Gerät zur Reparatur zurückschicken. Stellt sich bei der Überprüfung des Geräts heraus, dass kein Geräteschaden vorliegt, könnte dem Kunden eine Untersuchungs-pauschale berechnet.

- Für Reparaturen nach Ablauf der Garantiefrist werden Transportkosten berechnet.
- Jede kommerzielle Garantie lässt diese Rechte unberührt.

Die oben stehende Aufzählung kann eventuell angepasst werden gemäß der Art des Produktes (siehe Bedienungsanleitung des Gerätes).

Garantía de servicio y calidad Velleman®

Velleman® disfruta de una experiencia de más de 35 años en el mundo de la electrónica con una distribución en más de 85 países. Todos nuestros productos responden a normas de calidad rigurosas y disposiciones legales vigentes en la UE. Para garantizar la calidad, sometemos nuestros productos regularmente a controles de calidad adicionales, tanto a través de nuestro propio servicio de calidad como de un servicio de calidad externo. En el caso improbable de que surgieran problemas a pesar de todas las precauciones, es posible recurrir a nuestra garantía (véase las condiciones de garantía).

Condiciones generales referentes a la garantía sobre productos de venta al público (para la Unión Europea):

- Todos los productos de venta al público tienen un período de garantía de 24 meses contra errores de producción o errores en materiales desde la adquisición original;
- Si la queja está fundada y si la reparación o sustitución de un artículo no es posible, o si los gastos son desproporcionados, Velleman® autoriza reemplazar el artículo por un artículo equivalente o reembolsar la totalidad o una parte del precio de compra. En este caso, usted recibirá un artículo de recambio o el reembolso completo del precio de compra si encuentra algún fallo hasta un año después de la compra y entrega, o un artículo de recambio al 50% del precio de compra o el reembolso del 50% del

precio de compra si encuentra un fallo después de 1 año y hasta los 2 años después de la compra y entrega.

Por consiguiente, están excluidos entre otras cosas:

- todos los daños causados directa o indirectamente al aparato (p.ej. por oxidación, choques, caída,...) y a su contenido (p.ej. pérdida de datos) después de la entrega y causados por el aparato, y cualquier indemnización por posible pérdida de ganancias;
- partes o accesorios que deban ser reemplazados regularmente, como por ejemplo baterías, lámparas, partes de goma, etc. (lista ilimitada)
- defectos causados por un incendio, daños causados por el agua, rayos, accidentes, catástrofes naturales, etc.;
- defectos causados a conciencia, descuido o por malos tratos, un mantenimiento inapropiado o un uso anormal del aparato contrario a las instrucciones del fabricante;
- daños causados por un uso comercial, profesional o colectivo del aparato (el período de garantía se reducirá a 6 meses con uso profesional);
- daños causados por un uso incorrecto o un uso ajeno al que está previsto el producto inicialmente como está descrito en el manual del usuario;

- daños causados por una protección insuficiente al transportar el aparato.

- daños causados por reparaciones o modificaciones efectuadas por una tercera persona sin la autorización explícita de Velleman®;

- se calcula gastos de transporte de y a Velleman® si el aparato ya no está cubierto por la garantía.

• Cualquier artículo que tenga que ser reparado tendrá que ser devuelto a su distribuidor Velleman®. Devuelva el aparato con la factura de compra original y transpórtelo en un embalaje sólido (preferentemente el embalaje original). Incluya también una buena descripción del fallo;

• Consejo: Lea el manual del usuario y controle los cables, las pilas, etc. antes de devolver el aparato. Si no se encuentra un defecto en el artículo los gastos podrían correr a cargo del cliente;

• Los gastos de transporte correrán a carga del cliente para una reparación efectuada fuera del período de garantía.

• Cualquier gesto comercial no disminuye estos derechos.

La lista previamente mencionada puede ser adaptada según el tipo de artículo (véase el manual del usuario del artículo en cuestión)
